

CENTRALINO TELEFONICO ESPANDIBILE PABX *Agorà6*

Scaricabile dal sito www.urmetdomus.com nell'area Manuali Tecnici.

INDICE DI SEZIONE

PRESTAZIONI.....	2	Programmazione linee esterne.....	16
CARATTERISTICHE TECNICHE.....	2	Programmazione accessi base ISDN.....	17
CONFIGURAZIONE.....	3	Programmazione interni.....	17
Modularità.....	2	Programmazione abilitazioni sulle chiamate.....	18
Tipi di apparecchi.....	3	Black list.....	21
Tipi di impianto.....	3	Programmazione DISA.....	24
Alimentazione.....	3	Programmazione Derivati per servizi.....	26
DICHIARAZIONE DI CONFORMITÀ CE.....	3	Programmazione derivato per segnalazione buffer stampante all'80%.....	27
USO PER CUI IL DISPOSITIVO È DESTINATO.....	3	Gestione delle chiamate.....	27
CONTENUTO.....	4	Programmazione parametri di traffico.....	30
EMERGENZA.....	4	Programmazione Rubrica.....	34
GENERALITÀ.....	4	Programmazione Stampe.....	35
Predisposizione ai servizi, scheda citofonica.....	5	Programmazione Data/Ora e Sveglia.....	37
Installazione a parete.....	5	Parametri di sistema.....	38
Note per l'installazione e configurazione.....	6	Programmazione da remoto.....	38
Collegamento degli apparecchi interni e linee urbane.....	7	Reset.....	39
Collegamento linee urbane.....	7	TABELLA PROGRAMMAZIONE.....	40
Collegamento dell'impianto citofonico e relè attuatori.....	7	Tabella Programmazione.....	40
Collegamento alla linea elettrica.....	8	TABELLA PIANO NUMERAZIONE E CODICI BREVI.....	47
Collegamento interfaccia seriale.....	8	Tabella Piano di numerazione.....	47
Collegamento al Director.....	8	TABELLA PARAMETRI DEI DERIVATI.....	50
Collegamento della musica di attesa esterna.....	9	TABELLA CARATTERIZZAZIONI LINEE ESTERNE.....	51
Collegamento dell'amplificatore esterno.....	9	TABELLA NUMERI O PREFISSI ABILITATI.....	52
Collegamento del commutatore esterno giorno/notte.....	9	TABELLA GESTORI ABILITATI.....	53
Prima accensione e collaudo dell'impianto.....	9	TABELLA BLACK LIST GENERALE.....	54
INSTALLAZIONE SCHEDE.....	10	TABELLA BLACK LIST DI LINEA.....	54
Apertura centralino.....	10	SIGNIFICATO DEI VARI TONI DI SEGNALAZIONE.....	55
Installazione scheda CPU Sch. 1362/1.....	10	TABELLA TEMPI DI CHIAMATA E SEGNALAZIONI.....	55
Installazione scheda 2 linee urbane Sch. 1362/2.....	10	UTILIZZO.....	56
Installazione scheda opzionale CLID Sch. 1362/57.....	11	Servizi telefonici su linee esterne.....	56
Installazione scheda 8 derivati Sch. 1362/3.....	12	Servizi telefonici su linee interne.....	60
Espansione 32 derivati Sch.1362/58.....	12	Altri servizi.....	62
Installazione scheda interfaccia citofonica Sch. 1362/56.....	12	Servizi telefonici legati al montante citofonico.....	65
PROGRAMMAZIONE.....	12	Servizi citofonici.....	66
Generalità.....	12		
Caratteristiche.....	13		
Programmazione password.....	15		

Agorà 6

CENTRALINO TELEFONICO ESPANDIBILE PABX AGORÀ 6 Sch. 1362/624



PRESTAZIONI - CARATTERISTICHE TECNICHE

CENTRALINO TELEFONICO ESPANDIBILE PABX AGORÀ 6 Sch. 1362/624

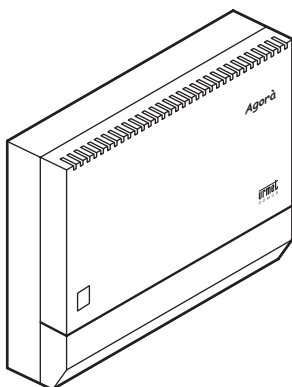

PRESTAZIONI

Il centralino telefonico automatico AGORÀ 6 Sch. 1362/624, consente ad un massimo di 32 apparecchi telefonici di svolgere il servizio intercomunicante e di connettersi con sei linee telefoniche esterne. Inoltre gli apparecchi collegati al centralino, a seguito di chiamata dal Portiere elettrico, diventano dei normali citofoni consentendo sia la conversazione con il Posto esterno che l'apertura della serratura elettrica.

È possibile effettuare fino a 15 conversazioni contemporanee: 9 tra interni o verso il posto esterno citofonico e 6 verso le linee telefoniche esterne.

Il centralino è dotato di una rubrica di sistema con 190 numeri comune a tutti i derivati, e una rubrica individuale di 10 numeri per ogni telefono collegato (ciascuno numero ha una lunghezza max. di 26 cifre), in questa posizione di memoria si possono inserire numeri di interni, esterni o anche numeri di servizi quali i relè apriporta o attuatori.

Il centralino dispone di una sintesi vocale utilizzata per guidare la programmazione e per inviare i messaggi DISA e di attesa sulle linee urbane.

Le predisposizioni degli apparecchi ai vari servizi vengono inserite in fase di programmazione o tramite telefono o tramite il programma SCAITERM6NET su P.C. collegato all'interfaccia RS232 del PABX. Viene consigliata la programmazione tramite SCAITERM6NET sia per la maggiore facilità di utilizzo e sia perché la programmazione può essere salvata in un file e quindi può essere ripristinata globalmente.

È un sistema espandibile in quanto tutte le schede si possono montare su un rack e la loro modularità è la seguente:

1. Scheda derivati 8 interni (si possono montare fino a tre schede).
2. Scheda 2 linee urbane analogiche PSTN (si possono montare fino a tre schede e ogni scheda permette il collegamento di 2 linee urbane).
3. Scheda CLI che permette di rilevare l'identificativo del chiamante sulle linee analogiche (si può montare una scheda CLI per ogni scheda 2 linee urbane e ogni scheda permette il servizio su due linee analogiche).
4. Scheda base ISDN permette la connessione di due accessi base ISDN (si può montare una sola scheda quindi 4 linee esterne) oppure 1T0 e 1S0.
5. Scheda opzionale espansione ISDN: permette la possibilità di un'ulteriore collegamento ad un accesso base ISDN (si possono montare fino a due schede di espansione, quindi 3 attacchi d'utente con 6 linee esterne).
6. Scheda citofonica attuatori.
7. Scheda tassazione.

Il centralino consente:

- Collegamento del centralino a sei linee telefoniche PSTN
- Collegamento del centralino a tre accessi base ISDN
- Collegamento del telefono al Portiere elettrico
- Risposta alla chiamata telefonica
- Risposta alle chiamate citofoniche dal Portiere elettrico (tre chiamate)
- Servizio intercomunicante interno
- Segretezza tra le conversazioni contemporanee

- Messa in attesa della conversazione
- Trasferita con e senza annuncio.
- Agenda telefonica generale (190 numeri in memoria)
- Agenda telefonica dell'interno (10 numeri in memoria)
- Apertura di tre serrature elettriche
- Attivazione comandi servizi ausiliari 4 relè
- Selezione passante "DISA"
- Musica di attesa registrabile dall'utente
- Funzione "Hot-Line"
- Comunicazione attraverso il centralino (DOSA)
- Servizio sveglia
- Servizio campo lampade su P.C.
- Collegamento paging
- Riconoscimento Fax
- Collegamento al P.C. tramite porta seriale
- Servizio di richiamata (call back)
- Collegamento seriale
- Programmazione da remoto
- Room monitor locale e remoto

Il centralino è disponibile solo nel colore grigio.

CARATTERISTICHE TECNICHE

Capacità massima del centralino telefonico:

• Linee esterne:	6
• Apparecchi derivati:	32
• Montante citofonica 4 + n	1
• Campanelli citofono	3
• Conversazioni esterne simultanee:	6
• Conversazioni interne simultanee:	9
• Conversazioni interne, esterne, citofoniche:	15

Alimentazione:

• Tensione di rete:	230Vac ± 10%
• Assorbimento massimo:	80VA
• Tensioni fornite d'alimentatore:	+5V +12V +24V (Vcc) 60 Vca

Sistema di selezione:

• Decadica	
• Multifrequenza	
• Tempo di lettura tasto R (flash)	50 ÷ 900 ms (programmabile)

Toni derivati dal centralino:

- 425 Hz ± 25 Hz
- 350 Hz ± 15 Hz

Linee interne:

• Distanza massima dei derivati:	300 m
• Collegamento derivato BCA:	2 fili da 0,6 mm ²
• Collegamento derivato di sistema:	4 fili da 0,6 mm ²

Caratteristiche meccaniche:

• Peso:	9 Kg (con tutte le schede inserite)
• Dimensioni installato:	425 X 327 X 130 mm (L X A X P)

Condizioni ambientali di funzionamento:

• Temperatura operativa:	0° C ÷ 40° C
• Umidità relativa:	20% ÷ 80% non condensante

CONFIGURAZIONE

MODULARITÀ

Il sistema è modulare ed offre la possibilità di espansione, tramite l'aggiunta di schede, fino a raggiungere la capacità massima del sistema definita con:

- 6 linee telefoniche esterne PSTN
- 3 accessi base ISDN
- 1 bus interno S0 ISDN per il collegamento di modem
- 32 attacchi d'utente interni
- 1 linea citofonica (portiere elettrico)
- 3 chiamate citofoniche

Si riportano come esempio alcune configurazioni possibili, tenendo conto che un accesso ISDN equivale a due linee urbane.

Configurazione tutta PSTN

Inserimento di 3 schede linee urbane, ognuna delle quali equivale a due linee urbane, quindi 6 linee urbane PSTN connesse.

Configurazione tutta ISDN

Inserimento di 1 scheda base ISDN e due schede figlie, ognuna delle quali equivale ad un accesso ISDN ovvero due linee telefoniche, quindi in tutto tre accessi base connessi.

Configurazione mista PSTN/ISDN

Ad esempio inserimento di 2 schede linee urbane PSTN e di 1 scheda base ISDN quindi in tutto ci saranno 6 linee telefoniche connesse.

Schede derivati

Si possono inserire fino a quattro schede derivati, ognuna delle quali permette la connessione di 8 telefoni. Quindi la capacità massima del sistema sarà di 32 derivati.

Scheda citofonica

Si può inserire una scheda citofonica che permette le seguenti connessioni:

- 1 montante citofonica di tipo 4+n;
- 3 chiamate citofoniche;
- Previsione di 1 ingresso ausiliario per funzioni di combinatore telefonico;
- 4 relè attuatori (di cui ATT4 con i contatti in scambio NA NC);
- 3 relè apriporta (con i comuni selezionabili tramite ponticelli).

TIPI DI APPARECCHI

Il centralino AGORÀ 6 può funzionare con i seguenti tipi di apparecchi:

- telefoni BCA a tastiera (con selezione decadica o multifrequenza) o terminali equivalenti omologati (Fax, Segreteria, etc.);
- citotelefonici Urmet Domus;
- telefoni DIRECTOR con/senza modulo DSS (max. 24);
- telefoni a disco.

I citotelefonici URMET DOMUS facilitano le funzioni citofoniche in quanto prevedono dei tasti dedicati, ad esempio si può aprire la porta con la semplice pressione di un tasto.

I telefoni "DIRECTOR", facilitano l'utilizzo del sistema in quanto prevedono tasti dedicati per funzioni telefoniche e visualizzazioni del funzionamento dell'impianto.

Si consiglia di non utilizzare telefoni a disco, che non consentono di utilizzare tutte le funzioni previste, limitando così le prestazioni del sistema.

TIPI DI IMPIANTO

Il centralino AGORÀ 6 può essere utilizzato nei seguenti tipi di impianto:

- Impianti Urmet Domus del Sistema SCAITEL.
- Impianti citofonici Urmet Domus con Sistema di chiamata elettronica.
- Impianti citofonici Urmet Domus con Sistema di chiamata tradizionale.

Non può essere collegato sui seguenti impianti:

- Impianti citofonici 4+n con segreto di conversazione.
- Impianti citofonici con centralino di portineria Mod. 604.

La predisposizione ai due sistemi di chiamata (elettronica o tradizionale) avviene a mezzo di un apposito ponticello presente sulla scheda citofonica opzionale.

Di serie il centralino è predisposto per il sistema con chiamata elettronica.

L'utilizzo negli impianti videocitofonici, oltre al Sistema SCAITEL è limitata al sistema con chiamata elettronica.

In uno o più appartamenti si può di fatto sostituire il videocitofono con il modulo video Sch. 1732/1, i citotelefonici Sch. 1332/1, al fine di utilizzare gli stessi apparecchi per svolgere le due funzioni telefoniche e citofoniche.

ALIMENTAZIONE

Il centralino deve essere alimentato con la tensione di rete a 230 V attraverso un dispositivo di sezionamento a 2 poli.

DICHIARAZIONE DI CONFORMITÀ CE

La società Urmet Domus S.p.A. con sede in via Bologna n.° 188/C – 10154 Torino (TO) I, dichiara che il presente dispositivo è conforme alle seguenti norme:

- EN55022, EN55024 – Compatibilità elettromagnetica
- EN41003, EN60950 – Sicurezza elettrica

E soddisfa i requisiti della Direttiva 1999/5/CE del parlamento Europeo e del Consiglio del 9 marzo 1999 riguardante le apparecchiature radio, le apparecchiature terminali di telecomunicazioni e il reciproco riconoscimento della loro conformità.

La conformità a questi requisiti

viene espressa mediante la marcatura 

USO PER CUI IL DISPOSITIVO È DESTINATO

Il presente dispositivo è stato progettato per essere usato in connessione alla rete analogica PSTN nazionale.

Agorà 6

CENTRALINO TELEFONICO ESPANDIBILE PABX AGORÀ 6 Sch. 1362/624

CONTENUTO - EMERGENZA
GENERALITÀ

CONTENUTO

Il centralino viene fornito completo di:

- 1 scheda CPU codice Sch. 1362/1
- 1 scheda 8 interni codice Sch. 1362/3
- Staffa per il fissaggio a muro
- Confezione di tasselli per il fissaggio a muro
- CD con il software di programmazione SCAITERM6NET
- Cavo di collegamento seriale RS232 terminato con connettore DB9
- Manuale d'installazione
- Manuale d'utente

EMERGENZA

In caso di mancanza di tensione sulla rete elettrica i servizi del centralino sono disattivati.

Comunque è possibile effettuare e ricevere telefonate provenienti dalle linee analogiche PSTN dai derivati n. 41, 42, 43, 44, 45 e 46 secondo la seguente tabella:

LINEA	n° der.	attacco	scheda/LU
LT1	41	1	SCHEDA PSTN 1
LT2	42	2	SCHEDA PSTN 1
LT3	43	3	SCHEDA PSTN 2
LT4	44	4	SCHEDA PSTN 2
LT5	45	5	SCHEDA PSTN 3
LT6	46	6	SCHEDA PSTN 3

In caso di mancanza di energia elettrica la memoria interna, presente nel centralino, garantisce la conservazione dei dati programmati, mentre i relè attuatori ritorneranno in stato di riposo (disattivi).

Al ritorno dell'energia elettrica vengono ripristinati tutti i dati e il centralino riprenderà il suo normale funzionamento.

ATTENZIONE: Non è possibile effettuare o ricevere chiamate sulle linee ISDN durante la mancanza di energia elettrica, è quindi consigliabile installare un telefono ISDN a valle della borchia ISDN per garantire l'emergenza.

Per mantenere tutta la funzionalità del PABX e delle linee ISDN si consiglia di installare nell'impianto un gruppo di continuità Uninterruptable Power Supply che garantisce il funzionamento anche in assenza di alimentazione per diversi minuti.

Per scegliere il tipo giusto di UPS vi consigliamo di rivolgervi al CAT più vicino e comunque di installare solo quelli che garantiscono una forma d'onda di tipo sinusoidale con una potenza di almeno 200W o 400VA.

GENERALITÀ

L'apparecchio può essere installato in una qualunque posizione a condizione di osservare le norme di sicurezza vigenti.

In particolare per l'alimentazione rete si consiglia utilizzare una propria canalizzazione ed una propria scatola incasso.

Può essere installato a parete tramite l'apposita staffa fornita a corredo.

L'AGORÀ 6 (Sch. 1362/624) richiede i seguenti collegamenti all'impianto:

- Collegamento alla rete di alimentazione 230Vac.
- Collegamento alle linee telefoniche.
- Collegamento agli apparecchi derivati.
- Collegamento alla colonna montante citofonica.
- Collegamenti ad eventuali servizi ausiliari comandati direttamente tramite telefono.
- Inserimento protezioni di linea telefonica e di alimentazione rete.

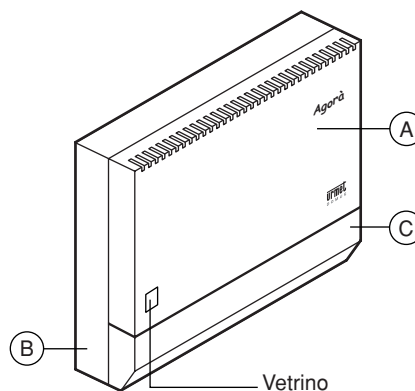

Il centralino è composto da una cappa A, da una base B e da una cassetta C.

La cappa è costituita con un unico pezzo ed ha la funzione di copertura e protezione delle parti interne. Sulla cappa sono previste delle feritoie di aerazione, è presente anche una finestrella con due led che segnalano il corretto funzionamento del PABX:

- LED VERDE segnala la presenza della alimentazione di rete
- LED ROSSO lampeggiante segnala il corretto funzionamento del PABX

Nella base, sotto la cassetta, è realizzata la feritoia che dà l'accesso ai cavi, verso le canalizzazioni previste nell'impianto.

Sul circuito sono presenti i morsetti per la connessione alle linee telefoniche, all'impianto citofonico, la connessione degli apparecchi telefonici interni, l'alimentazione e i relè attuatori.

I morsetti accessibili con la apertura della cassetta inferiore.

I morsetti di alimentazione rete sono posti sotto un ulteriore coperchietto plastico di protezione che si può rimuovere esclusivamente con l'utilizzo di un cacciavite.

PREDISPOSIZIONE AI SERVIZI, SCHEDA CITOFOONICA

In fase di installazione della scheda citofonica (opzionale) occorre procedere alla predisposizione, per mezzo di appositi ponticelli, della scheda per il tipo di impianto citofonico:

- Sistema di chiamata elettronica ponticelli JP8 e JP9 in posizione "+", in posizione "-" per Sistema di chiamata tradizionale. Di serie i ponticelli JP8 e JP9 vengono predisposti sulla posizione "+" (chiamata elettronica).

- Collegamento dei relè di apertura delle porte con massa comune (6 e 10 collegati) oppure a contatto libero. Predisporre i ponticelli JP3, JP7 e JP6 (rispettivamente per apertura porta 1, porta 2 e porta 3) in posizione 6 per il collegamento con massa comune oppure nelle posizioni 10, 10B e 10A per la connessione a contatto libero.
- Tipo di contatto del relè attuatore ATT3. Predisporre il ponticello ATT3 su NA se si vuole sui morsetti ATT3 un contatto a riposo normalmente aperto, oppure predisporlo su NC per un contatto normalmente chiuso.

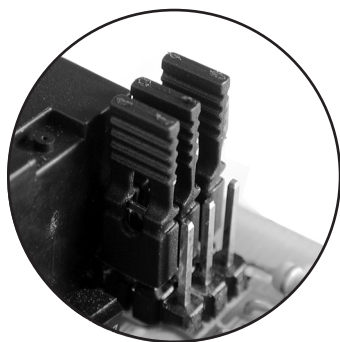

JP6 6		10A
JP7 6		10B
JP3 6		10

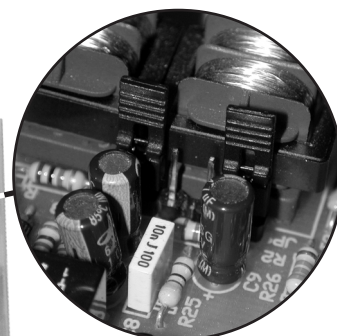
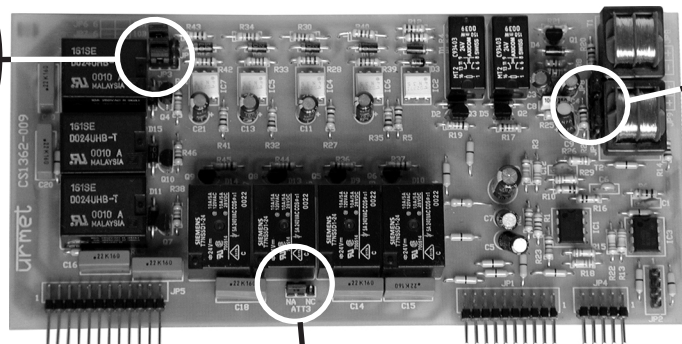

JP8	+	-	-	+	JP9
-----	---	---	---	---	-----

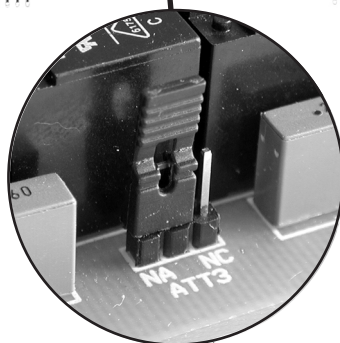

NA	NC	ATT3

INSTALLAZIONE A PARETE

Per il montaggio seguire le seguenti indicazioni:

- Aprire completamente il centralino PABX svitando le due viti V1 e V2 che tengono fissata la cappetta, estrarre la cappetta di protezione che dà accesso alle morsettiere di collegamento.

- Scollegare il morsetto di terra posto sulla cappa superiore.
- Rimuovere le due viti V3 e V4 che chiudono la cappa superiore.

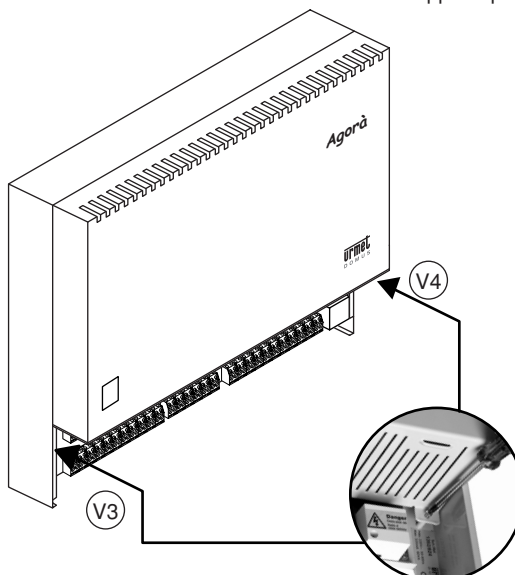
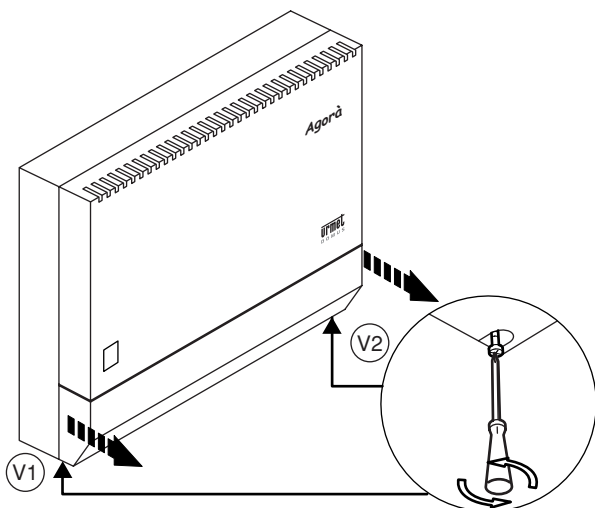

Agorà 6

CENTRALINO TELEFONICO ESPANDIBILE PABX AGORÀ 6 Sch. 1362/624

urmet
DOMUS

GENERALITÀ

- Rimuovere la cappa superiore facendola scorrere verso l'alto (1), verso il fronte (2) e ruotarla verso il basso (3) per rimuoverla.

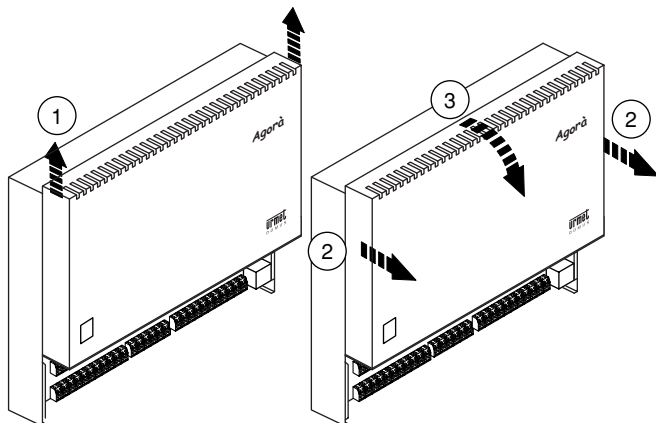

- Fare uscire tutti conduttori dell'impianto citofonico, i conduttori delle linee telefoniche e della tensione di rete (230Vac) da canalizzazioni separate, in quanto, come già precisato, da normativa devono avere canalizzazioni completamente separate.
- Le canalizzazioni devono permettere la fuori uscita dei conduttori sulla stessa linea orizzontale con una larghezza massima di 37 cm e in ordine da sinistra verso destra dei conduttori per l'impianto citofonico, per i servizi (relè attuatori, collegamento al P.C. e musica d'attesa esterna), per le linee telefoniche entranti, per le linee telefoniche interne e in fine per la rete di alimentazione a 230Vac. Per le distanze di uscita delle canalizzazione vedere la posizione dei morsetti sulla scheda morsettiera del centralino.
- Fissare la staffa, con 4 tasselli, al muro tenendo conto che il suo bordo inferiore è il limite superiore del vano interno per l'accesso dei conduttori al centralino PABX, pertanto si consiglia di posizionarla subito sopra l'uscita dei tubi delle canalizzazioni.
- Agganciare il centralino PABX alla staffa facendolo scorrere dall'alto verso il basso e bloccarlo avvitando sino in fondo la vite di fermo V5.

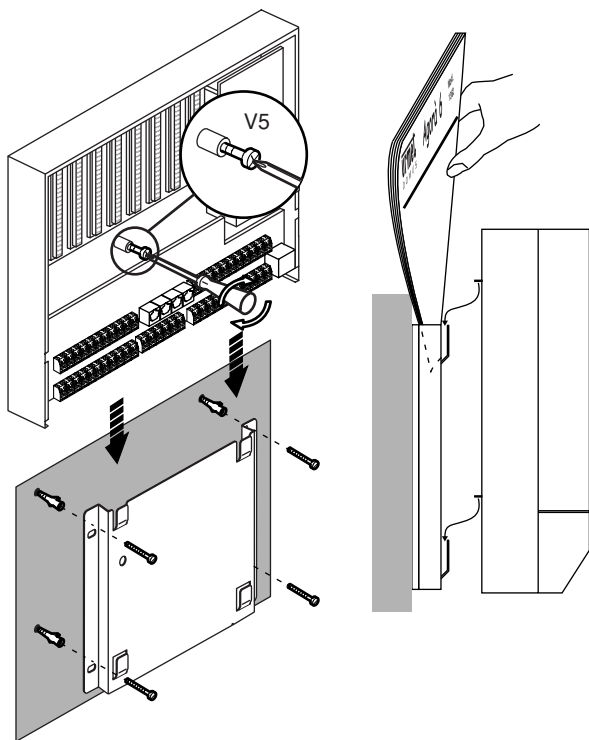

- Rimuovere il coperchio di protezione dei morsetti di rete.



- Eseguire l'installazione delle schede seguendo le indicazioni riportate nei manuali a corredo delle schede stesse
 - Eseguire i collegamenti e le varie predisposizioni d'impianto (vedere i paragrafi dei vari collegamenti di seguito riportati).
 - Richiudere il coperchio di protezione dei morsetti di rete.
 - Eseguire le verifiche di funzionamento dell'impianto.
- ATTENZIONE:** l'interruttore posto alla sinistra dei morsetti di collegamento dell'impianto citofonico deve essere posizionato su "FUNZ".

Per l'aggiornamento del software del centralino, commutare il deviatore posto in basso a sinistra in posizione "PROGR". Terminato l'aggiornamento software portare nuovamente il deviatore su "FUNZ".

Al termine delle varie verifiche di funzionamento dell'impianto:

- Rimontare la cappa superiore fissandola con le viti.
- Ricollegare il morsetto di terra.
- Rimontare la cappetta frontale e fissarla chiudendo le viti.

NOTE PER L'INSTALLAZIONE E CONFIGURAZIONE

Borchia ISDN "NT1 PLUS"

Collegando il centralino come interno di una borchia ISDN "NT1 PLUS" è necessario effettuare le seguenti programmazioni sulla borchia stessa (riferendosi al suo manuale):

- La chiamata dovrà essere "distribuita" o "preferenziale" (non deve essere "diffusa").
- Il tipo di selezione riconosciuta deve essere uguale a quella impostata sul centralino (decadica o multifrequenza).
- La derivazione alla quale è collegato il PABX deve essere configurata come "Fonia/audio".
- Se nel centralino è presente la scheda contascatti sulla borchia deve essere abilitata la generazione degli impulsi di tassazione.
- Se si vuole utilizzare il servizio di identificativo del chiamante, occorre abilitare e attivare la funzione sulla borchia ISDN "NT1 PLUS".

Installazione dei telefoni

Per l'installazione dei telefoni si raccomanda l'utilizzo di telefoni omologati e con un tempo di flash (tasto R) di circa 100 msec.

Installazione del Fax

Oltre alle indicazioni e programmazioni relative al collegamento del fax presenti nel manuale del PABX occorre anche programmare il vostro fax in modo corretto (riferendosi al manuale dello stesso):

- Disabilitare eventuali messaggi di cortesia.
- Abilitare la risposta del fax con il numero minore di squilli possibili.

Installazione di stampante con interfaccia parallela

Per l'utilizzo di una stampante provvista solo dell'interfaccia parallela fornita di un buffer dati si deve installare un convertitore seriale/parallelo (ad esempio il modello SP1000 della MAXXTRO) con le seguenti modalità:

- Velocità 57600 baud
- Modalità DTE
- 8 bit dati 1 bit stop
- Senza controllo di flusso
- Senza parità

Per il corretto utilizzo e per le impostazioni della stampante riferirsi al manuale della stessa.

COLLEGAMENTO DEGLI APPARECCHI INTERNI E LINEE URBANE

Al centralino AGORÀ 6 possono essere collegati apparecchi telefonici decadici (a disco o a tastiera) o bistandard, segreterie, fax, etc. Si consiglia di effettuare le connessioni a due fili tra il centralino ed i vari apparecchi, con doppino telefonico intrecciato (doppino intrecciato è un doppino con i due fili attorcigliati tra di loro, in inglese twisted) isolato in materiale termoplastico e con conduttori di 0,6 mm² e con lunghezza non superiore a 300 mt. per ogni apparecchio. È sconsigliato l'uso di cavo telefonico multicoppia per lunghezze superiori a 20 metri.

I cavi provenienti dagli apparecchi utilizzatori dovranno essere adeguatamente protetti, soprattutto se corrono all'esterno dell'edificio. I cavi telefonici debbono essere lontani almeno 20 cm da quelli della rete a 230 V.

- Collegare i cavi (a due fili) provenienti dagli apparecchi ai morsetti contrassegnati con i numeri da 1 a 24 a seconda del numero di apparecchi da collegare. Quindi il telefono n°1 va collegato al morsetto 1, il telefono n°2 va collegato al morsetto 2, e così via, fino ad utilizzare il morsetto 24 per il telefono n°24.

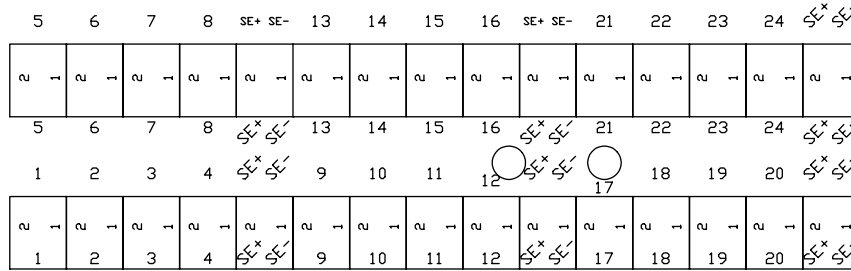

COLLEGAMENTO LINEE URBANE

Prima di connettere le linee esterne al centralino, è indispensabile dotarle di protezioni per reti telefoniche con collegamento di terra.

- Collegare la prima linea esterna ai morsetti contrassegnati con la sigla LT1.
- Collegare la seconda linea esterna ai morsetti contrassegnati con la sigla LT2.
- Collegare la terza linea esterna ai morsetti contrassegnati con la sigla LT3.
- Collegare la quarta linea esterna ai morsetti contrassegnati con la sigla LT4.
- Collegare la quinta linea esterna ai morsetti contrassegnati con la sigla LT5.
- Collegare la sesta linea esterna ai morsetti contrassegnati con la sigla LT6.

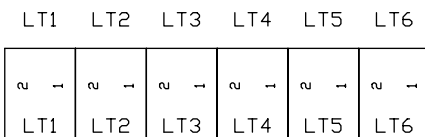

COLLEGAMENTO DELL'IMPIANTO CITOFONICO E RELÈ ATTUATORI

Per collegare l'impianto citofonico e i relè attuatori, (a centralino spento) occorre:

- Collegare la colonna montante citofonica ai morsetti con un cavo a 5 fili (vedere schema elettrico).
- Collegare i fili del vostro impianto ai relè attuatori come desiderate.

Capacità massima contatti relè attuatori: 48Vac – 1Ampere

Attuatore 4 Attuatore 3

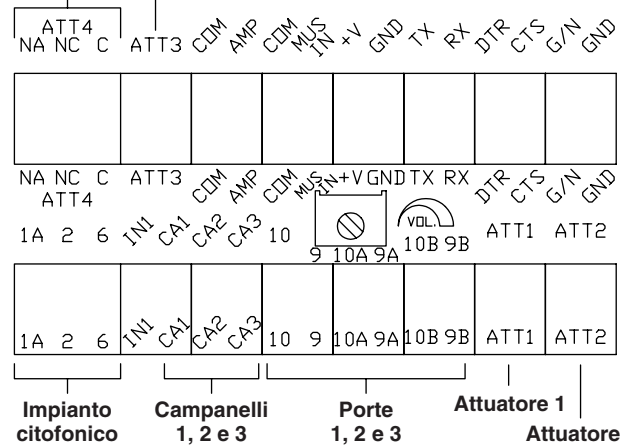

Capacità massima contatti relè attuatori: 48Vac – 1Ampere

Agorà 6

CENTRALINO TELEFONICO ESPANDIBILE PABX AGORÀ 6 Sch. 1362/624



GENERALITÀ

COLLEGAMENTO ALLA LINEA ELETTRICA

Si consiglia di dedicare una linea elettrica 230 Vac e un interruttore bipolare all'uso esclusivo del centralino. La linea elettrica dovrà essere dotata di un dispositivo di protezione contro sovratensioni elettriche. Assicurarsi che l'impianto elettrico esistente sia stato realizzato a norma di legge, accertandosi che esista un certificato rilasciato dall'E.N.P.I. o una dichiarazione di un elettricista che attesti di aver effettuato le misure di terra.

Per la connessione della linea elettrica 230 Vac è necessario

- Collegare i fili rete 230 Vac ai morsetti di alimentazione come indicato sulla serigrafia posta davanti ai morsetti.

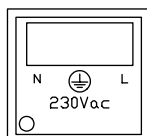

COLLEGAMENTO INTERFACCIA SERIALE

Al centralino si possono collegare una stampante seriale o un P.C.. Per fare ciò è sufficiente connettere il cavo in dotazione ai morsetti contrassegnati RX-TX-GND-DTR-CTS operando come sotto descritto con il dispositivo non alimentato:

- Effettuare i collegamenti richiesti dalla connessione seriale (stampante o personal computer) TX-RX-GND-DTR-CTS (per fare ciò seguire lo schema di collegamento sotto indicato).

Collegamenti:

Morsetto del centralino/filo
 morsetto **GND** (filo Verde)
 morsetto **Rx** (filo Marrone)
 morsetto **Tx** (filo Grigio)
 morsetto **DTR** (filo Giallo)
 morsetto **CTS** (filo Bianco)

Connettore 9 poli femmina

pin 5 del connettore P.C. a 9 vie
 pin 2 del connettore P.C. a 9 vie
 pin 3 del connettore P.C. a 9 vie
 pin 4 del connettore P.C. a 9 vie
 pin 8 del connettore P.C. a 9 vie

Nota: le serigrafie indicano la funzionalità del PC.

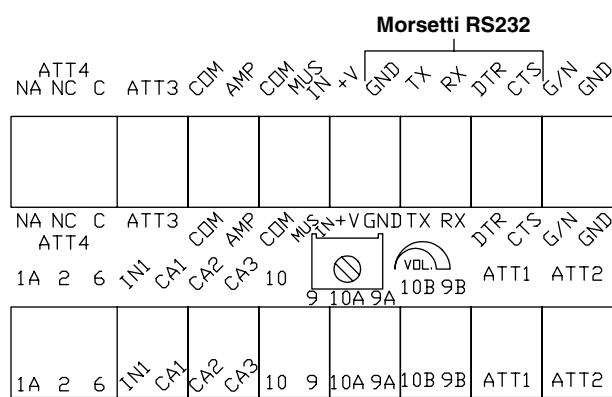

COLLEGAMENTO AL DIRECTOR

Installando nel vostro impianto dei telefoni di sistema "DIRECTOR" potrete controllare lo stato di funzionamento dello stesso tramite la visualizzazione dell'impegno delle linee urbane e dei derivati con l'accensione dei LED presenti sul telefono.

La connessione deve essere effettuata tramite i due morsetti SE+ e SE- rispettando le polarità del circuito.

Ogni scheda derivati presenta due coppie di morsetti SE+ e SE-, quindi bisogna prestare attenzione nella realizzazione dell'impianto e portare le connessioni della linea dati Segnalazioni ai telefoni della stessa scheda interni.

Per il funzionamento, le segnalazioni e le prestazioni fornite dal telefono occorre riferirsi al suo manuale.

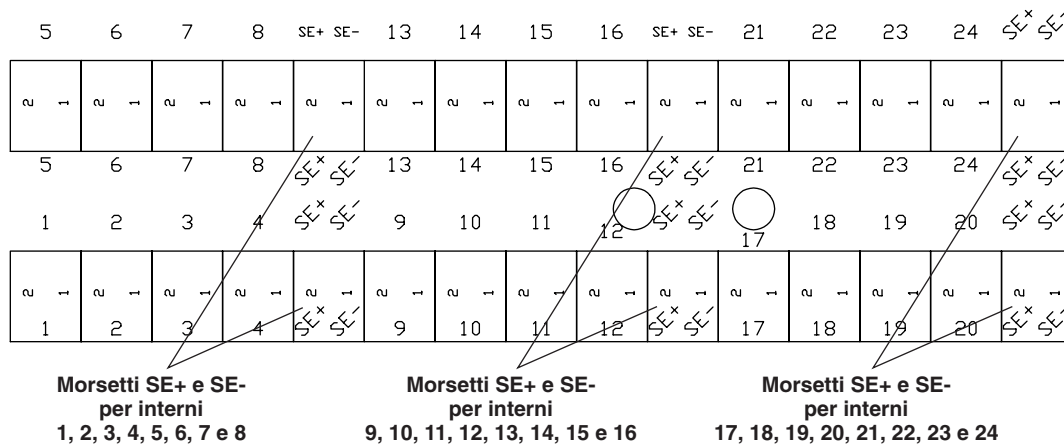

COLLEGAMENTO DELLA MUSICA DI ATTESA ESTERNA

Se si desidera utilizzare una musica di attesa esterna, ed eventualmente alimentarla, bisogna collegare la sorgente musicale all'ingresso costituito dai morsetti:

- COM** massa del vostro circuito
- MUS IN** ingresso della musica esterna
- +V** alimentazione per il circuito

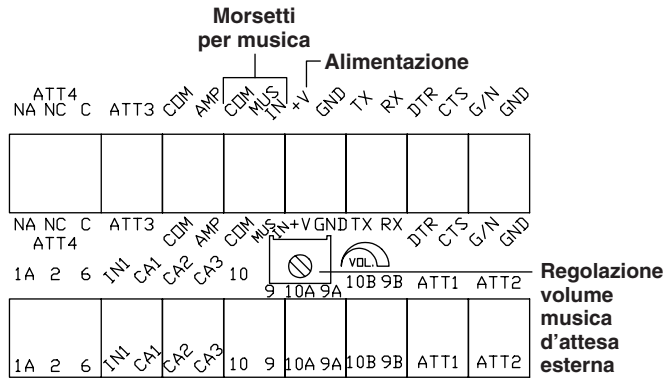

Il morsetto +V per alimentare il circuito di musica di attesa con la tensione desiderata che può essere selezionata posizionando il ponticello interno su:

- +5VDC per avere in uscita 5Vdc - 50mA max.
- +12VDC per avere in uscita 12Vdc - 50mA max.

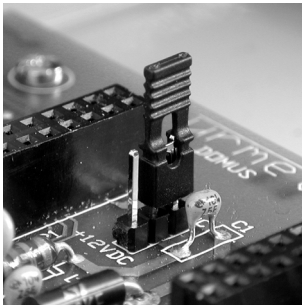

Per essere messa in funzione la musica di attesa esterna deve essere abilitata in programmazione.

COLLEGAMENTO DELL'AMPLIFICATORE ESTERNO

Per diffondere un annuncio tramite un sistema di amplificazione esterno è necessario collegare i seguenti morsetti:

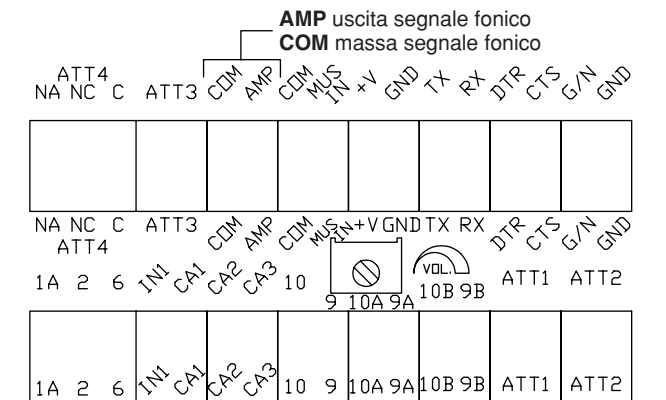

COLLEGAMENTO DEL COMMUTATORE ESTERNO GIORNO/NOTTE

Per attivare la modalità di funzionamento in classe giorno o notte tramite un contatto esterno è necessario collegare i seguenti morsetti:

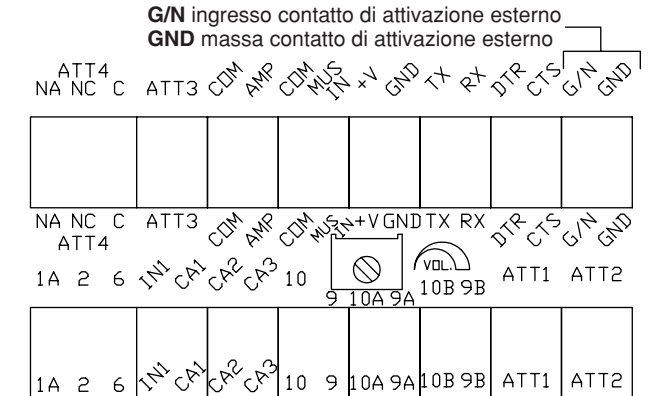

La funzionalità del commutatore giorno/notte deve essere abilitata in programmazione.

PRIMA ACCENSIONE E COLLAUDO DELL'IMPIANTO

Dopo aver ultimato le operazioni di installazione e collegamento, eseguire accuratamente le prove sotto indicate, allo scopo di verificare il corretto cablaggio e il corretto funzionamento del centralino.

1. Con il centralino non alimentato verificare il corretto inserimento delle schede nei connettori della scheda morsettiere e premerle fino in fondo.
2. Con il centralino non alimentato sollevare il microtelefono dell'interno 41 e verificare la presenza del tono di invito alla selezione della centrale urbana.
3. Ripetere l'operazione del punto 2 con i derivati 42, 43, ..., 46 per tutte le linee urbane installate LT2, LT3, ..., LT6.
4. Verificare che il commutatore PROG./FUNZ., posto in basso a sinistra sulla scheda delle morsettiere, sia in posizione FUNZ. (basso).
5. Accendere il centralino e verificare l'accensione del LED verde "POWER".
6. Dopo alcuni secondi verificare l'accensione del LED rosso "RUN" il quale dopo, le auto verifiche di diagnostica della scheda CPU, inizierà a lampeggiare (attendere circa 10 secondi).
7. Sollevare il microtelefono dell'interno 41 e verificare la presenza del tono continuo di invito alla selezione del centralino.
8. Comporre 0 e verificare il corretto impegno della linea urbana sentendo il tono di invito alla selezione del punto 2.
9. Ripetere le operazioni dei punti 7 e 8 da tutti i telefoni installati al centralino.
10. Se installata la scheda citofonica premere il pulsante di chiamata sul posto esterno e verificare la presenza della chiamata sui telefoni, sollevare un microtelefono e verificare la presenza della conversazione digitare R 35 e verificare l'apertura della porta.
11. Ripetere le operazioni del punto 10 per tutti i pulsanti di chiamata installati.

Se tutte le verifiche hanno avuto esito positivo procedere alla programmazione del centralino.

Agorà 6

CENTRALINO TELEFONICO ESPANDIBILE PABX AGORÀ 6 Sch. 1362/624

urmet
DOMUS

INSTALLAZIONE SCHEDE

INSTALLAZIONE SCHEDE**APERTURA CENTRALINO**

PRIMA DI APRIRE IL CENTRALINO COME QUI DESCRITTO TOGLIERE ALIMENTAZIONE AL DISPOSITIVO.

Estrarre la cappetta inferiore:

Per fare ciò occorre svitare le viti come indicato in figura e tirare verso di sè.

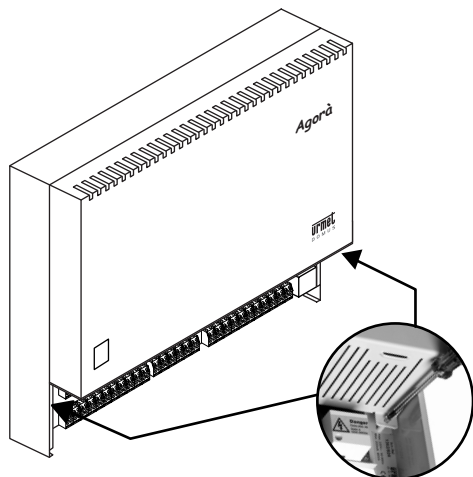
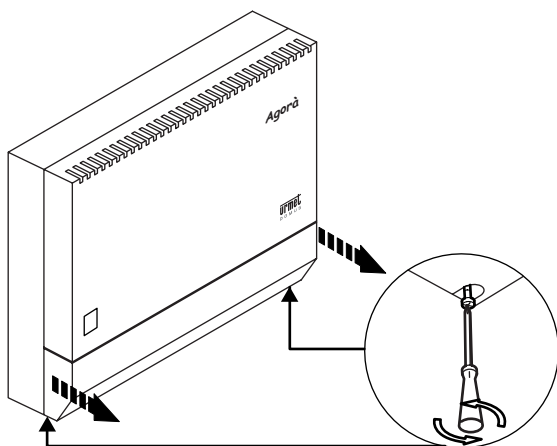
**Estrarre la cappetta superiore:**

Per fare ciò occorre svitare le viti come indicato in figura:

1. Sollevare verticalmente la cappetta.
2. Tirare verso di sè la cappetta.
3. Ruotare di 90° la cappetta.

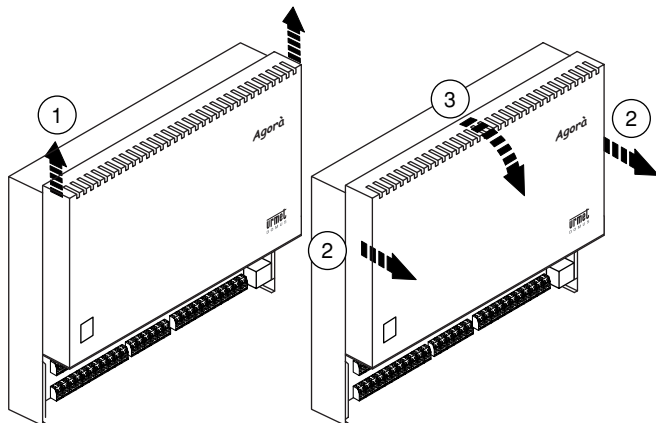
**INSTALLAZIONE SCHEDA CPU Sch. 1362/1**

Inserire la scheda nell'apposito slot cpu della scheda connessioni rispettando la posizione dei connettori.

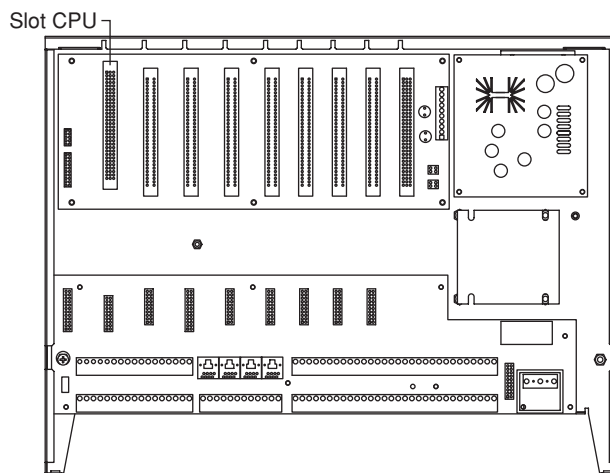

- Richiudere il centralino.
- Dare alimentazione al centralino.

INSTALLAZIONE SCHEDA 2 LINEE URBANE Sch. 1362/2

Inserire la scheda nell'apposito slot PSTN1 o PSTN2/ISDN o PSTN3 della scheda connessioni rispettando la posizione dei connettori.

**LINEA URBANA 1
LINEA URBANA 2**

Rimuovere i ponticelli del connettore PSTN1

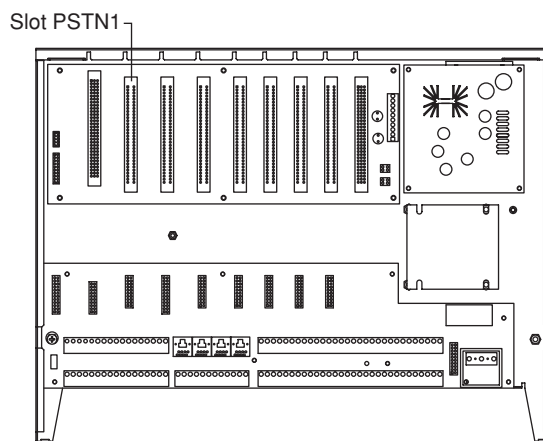

**LINEA URBANA 3
LINEA URBANA 4**

Rimuovere i ponticelli del connettore PSTN2/ISDN

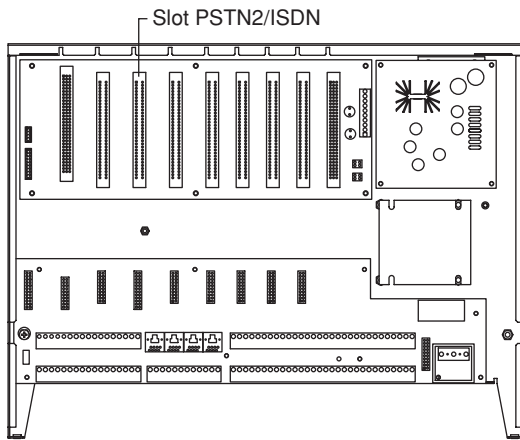

**LINEA URBANA 5
LINEA URBANA 6**

Rimuovere i ponticelli del connettore PSTN3

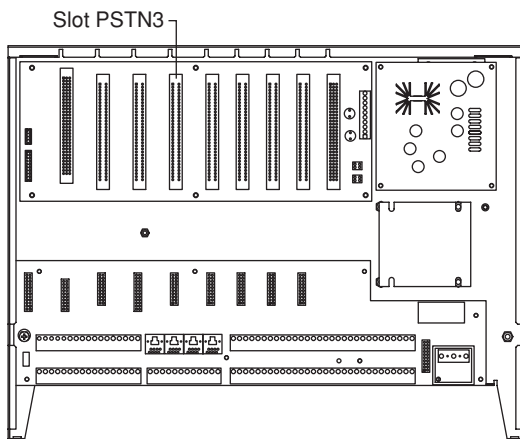

ATTENZIONE: È INDISPENSABILE COLLEGARE IL FILO DI TERRA CON L'APPOSITO FASTON COME INDICATO IN FIGURA.

- Richiudere il centralino.
- Dare alimentazione al centralino.

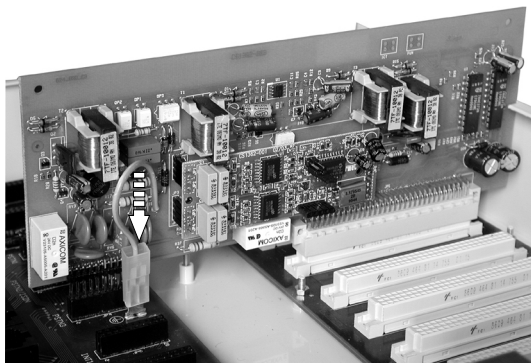

**INSTALLAZIONE SCHEDA OPZIONALE CLID
Sch. 1362/57**

La scheda opzionale CLID gestisce le informazioni dell'identificativo del chiamante su 2 linee urbane analogiche contemporaneamente, pertanto deve essere installata sulla scheda linee urbane e necessita delle informazioni della posizione della scheda sulla quale è connessa.

Per installarla rimuovere i 4 ponticelli sulla scheda linee urbane.

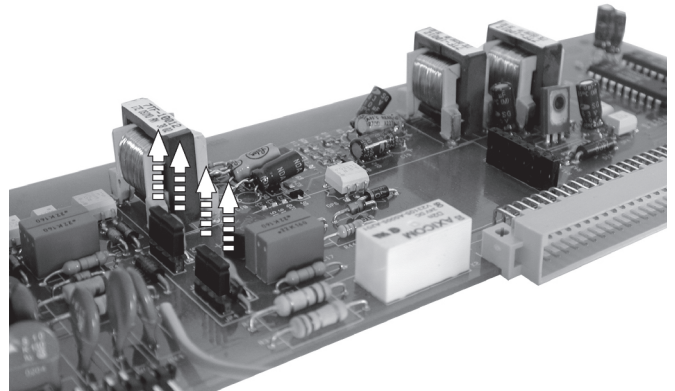

Inserire il ponticello di selezione scheda secondo la scheda sulla quale volete installare la scheda opzionale CLID:

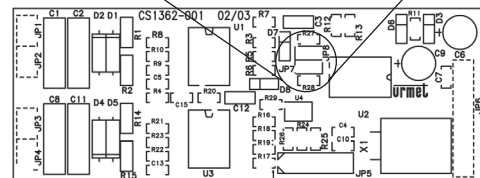
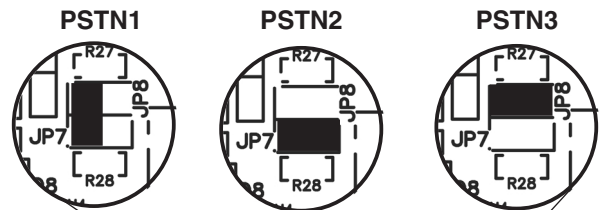

Inserire la scheda opzionale sulla scheda linee urbane facendo attenzione di inserire correttamente tutti i pin:

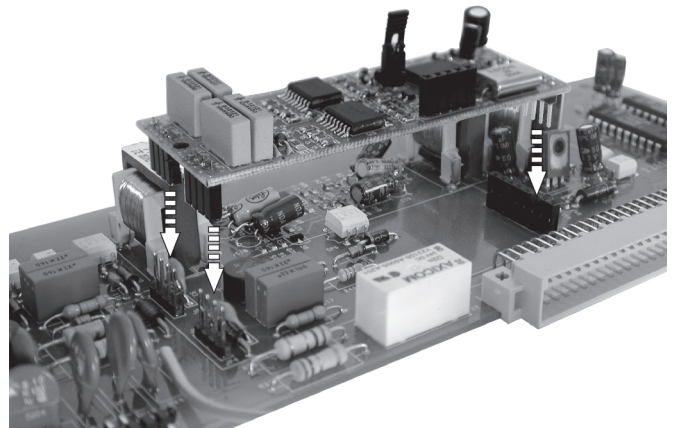

Inserire la scheda linee urbane nel corretto slot del centralino avendo cura di inserire il faston del collegamento di terra.

Agorà 6

CENTRALINO TELEFONICO ESPANDIBILE PABX AGORÀ 6 Sch. 1362/624



PROGRAMMAZIONE

INSTALLAZIONE SCHEDA 8 DERIVATI Sch. 1362/3

Inserire la scheda nell'apposito slot INT1 o INT2 o INT3 della scheda connessioni rispettando la posizione dei connettori.

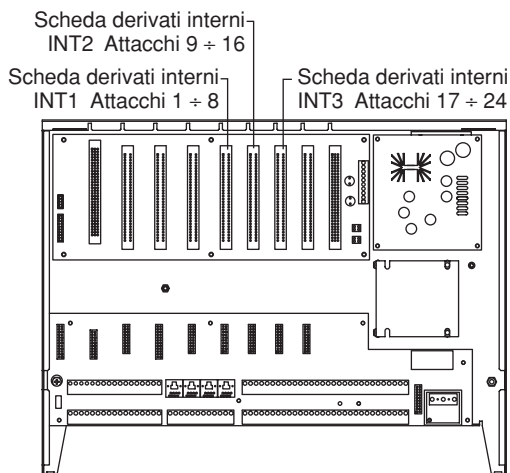

- Richiudere il centralino.
- Dare alimentazione al centralino.

ESPANSIONE 32 DERIVATI Sch.1362/58

Inserire la scheda derivati (Sch. 1362/3) nell'apposito slot EXP della scheda connessioni rispettando la posizione dei connettori

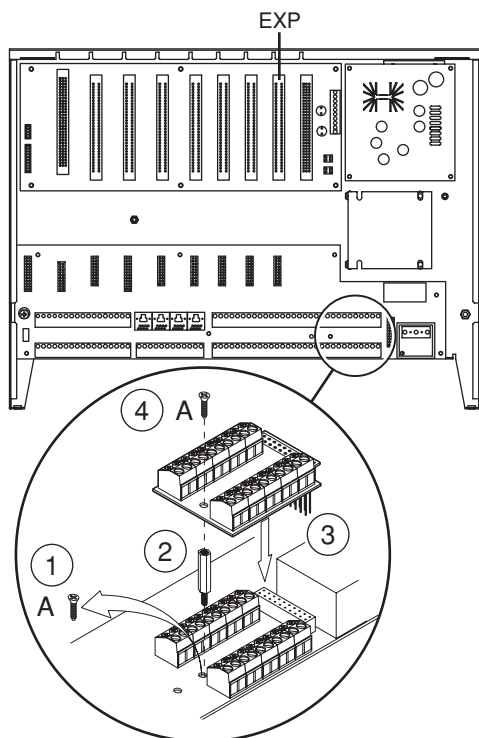

1. Rimuovere la vite **A**.
2. Inserire la colonnina a corredo al posto della vite rimossa.
3. Inserire il circuito nel connettore JP25 facendo attenzione di inserire tutti i pin correttamente.
4. Bloccare il circuito avvitando la vite **A**.
5. Collegare gli 8 interni agli appositi morsetti sul circuito (i morsetti sono forniti a corredo della scheda derivati).
6. Richiudere il centralino.
7. Dare alimentazione al centralino.

NOTA: Per utilizzare tutti i 32 derivati è necessario avere una versione software 01.40 o superiori, sia dell'applicativo per PC (ScaiTerm6Net) sia della scheda CPU.

INSTALLAZIONE SCHEDA INTERFACCIA CITOFONICA Sch. 1362/56

Inserire la scheda nell'apposito slot CITO/DOOR della scheda connessioni rispettando la posizione dei connettori.

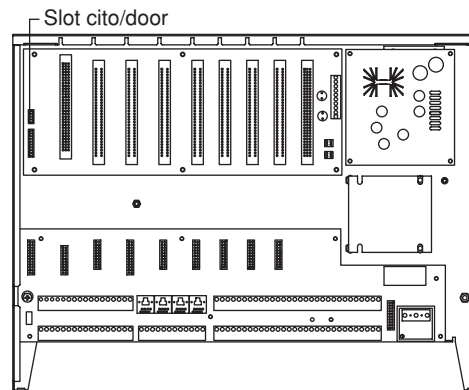

- Richiudere il centralino.
- Dare alimentazione al centralino.

PROGRAMMAZIONE

GENERALITÀ

Il sistema AGORÀ 6 prevede una configurazione programmabile da utente in due modalità: tramite telefono, tramite applicativo SCAITERM6NET su P.C. collegato all'interfaccia RS232 del PABX. In fase iniziale il sistema è configurato, in seguito l'utente può variare tale configurazione secondo le proprie necessità e comunque può sempre ritornare a quella iniziale. Viene consigliata la programmazione tramite SCAITERM6NET sia per la maggiore facilità di utilizzo e sia perché la programmazione viene memorizzata e può essere ripristinata globalmente.

Nel seguito si descrive la programmazione tramite telefono, mentre per quella tramite P.C. si rimanda al relativo libretto fornito a corredo.

La programmazione tramite telefono viene guidata, oltre che da toni, anche da messaggi vocali che suggeriscono l'azione da compiere, forniscono informazioni, indicano eventuali errori. Costituiscono quindi un ausilio per l'utente, tuttavia non è necessario attendere il messaggio per procedere nella programmazione stessa.

Una programmazione prevede le seguenti fasi:

1. accesso tramite password;
2. selezione della funzione da effettuare;
3. introduzione dei dati relativi alla funzione selezionata.

L'accesso alla programmazione avviene tramite password, in particolare sono previste:

- una password principale di sistema, costituita da quattro cifre, per la programmazione dei parametri di sistema. Il valore di fabbrica è 1000.
- una password secondaria per ogni interno, costituita da quattro cifre, per la programmazione dei parametri dell'interno stesso. I valori di fabbrica sono per il primo interno 2011, per il secondo 2012 e così via fino a 2034 per il ventiquattresimo interno.

Le funzioni di programmazione sono individuate da un relativo codice e consentono di:

- impostare nuovi valori per i parametri di configurazione;
- cancellare i valori correnti e reimpostare i valori di fabbrica;
- verificare i valori correnti.

Per ognuna di queste azioni si riporta la procedura a buon fine valida in generale.

Per impostare una nuova programmazione:

1. Sganciare il microtelefono e attendere il tono di invito a selezionare.
2. Digitare * password # e attendere il tono di programmazione.
3. Digitare *, il sistema risponde "Introdurre il numero della programmazione".
4. Digitare il codice della funzione seguito da *, il sistema risponde "Introdurre il valore della programmazione".
5. Digitare il dato relativo alla funzione seguito da #, il sistema risponde "Il valore della programmazione... è...".
6. Digitare * per iniziare un'altra programmazione o riagganciare il microtelefono per terminare.

Per annullare la programmazione corrente e riportarla ai valori di fabbrica:

1. Sganciare il microtelefono e attendere il tono di invito a selezionare.
2. Digitare * password # e attendere il tono di programmazione.
3. Digitare *, il sistema risponde "Introdurre il numero della programmazione".
4. Digitare il codice della funzione seguito da *, il sistema risponde "Introdurre il valore della programmazione".
5. Digitare #, il sistema risponde "Il valore della programmazione... è...".
6. Digitare * per iniziare un'altra programmazione o riagganciare il microtelefono per terminare.

Per verificare la programmazione corrente:

1. Sganciare il microtelefono e attendere il tono di invito a selezionare.
2. Digitare * password # e attendere il tono di programmazione.
3. Digitare *, il sistema risponde "Introdurre il numero della programmazione".
4. Digitare il codice della funzione seguito da #, il sistema risponde "Il valore della programmazione... è...".
5. Digitare * per iniziare un'altra programmazione o riagganciare il microtelefono per terminare.

In caso di errori si sente il messaggio "comando errato" e di seguito il tono di configurazione.

Tutte le programmazioni possono essere effettuate da un qualsiasi interno.

Note: *il 9 lascia il valore precedente.*

Nel caso di una programmazione con più numeri da digitare non è necessario arrivare fino alla fine della stringa ma è sufficiente fermarsi al parametro da modificare e terminare la programmazione digitando #.

Attenzione: utilizzando la password secondaria è possibile programmare solo i parametri di configurazione del proprio interno. Se si desidera farlo non dal proprio telefono la procedura per entrare in programmazione è:

* password secondaria * numero proprio interno (o indice preceduto da 0) #.

N.B.: *se si accede alla programmazione senza password, digitando cioè **#, è possibile interrogare tutti i parametri "pubblici" (non le rubriche individuale, password...) ma non è possibile modificare nessun parametro.*

N.B.: *Non si possono effettuare programmazioni da telefono decadico.*

CARATTERISTICHE

CLASSI DI ABILITAZIONE

Il centralino consente di applicare delle limitazioni alle comunicazioni che si possono effettuare e ricevere da un interno. A tale scopo un interno viene caratterizzato da un suo profilo di comportamento, che definisce quali comunicazioni gli sono consentite o meno. Il sistema consente di definire più profili di comportamenti, denominati classi di abilitazione, e di associare a ciascun interno un profilo. In questo modo ciascun interno ha un comportamento specifico, definito dalla classe associata. Più derivati possono avere lo stesso comportamento se gli viene assegnata la stessa classe.

A seconda del tipo di comunicazione si distinguono:

- classi di abilitazione telefoniche, riferite alle comunicazioni telefoniche;
- classi di abilitazione citofoniche, riferite alle comunicazioni citofoniche.

Non sono previste limitazioni per le comunicazioni interne e per le chiamate verso i numeri di emergenza (112,113,118, ecc.), sempre possibili da qualsiasi interno indipendentemente dalla sua classe di abilitazione. I numeri di emergenza, che sono programmabili, sono inseriti nella tabella dei numeri di emergenza.

CLASSI DI ABILITAZIONE TELEFONICHE

Le classi di abilitazione telefoniche definiscono quali comunicazioni telefoniche è possibile effettuare oppure bloccare.

Nella tabella sono riportati i tipi di comunicazione previsti, ciascuno dei quali può essere abilitato oppure disabilitato.

Il sistema prevede fino ad 8 classi di abilitazione telefoniche, programmabili da utente.

COMUNICAZIONI TELEFONICHE		
	Tipi	Descrizione
Entranti	Trasferita	Ricevere chiamate esterne trasferite da un altro interno con o senza offerta.
	DISA	Ricevere chiamate esterne indirizzate con DISA verso l'interno verso un gruppo di appartenenza
	Broadcast	Ricevere chiamate esterne
Uscenti	Locali Complete	Effettuare chiamate Urbane e Distrettuali verso tutti i numeri con il Prefisso Urbano
	Locali Limitate	Effettuare chiamate Urbane e Distrettuale solo verso i numeri, con prefisso Urbano, che sono previsti nella Tabella Prefissi Locali, ovvero che iniziano con uno dei numeri contenuti nella tabella. Se la tabella è vuota nessun numero è consentito.
	Nazionali Complete	Effettuare chiamate Interdistrettuali verso tutti i numeri con prefissi diversi da quello Urbano.
	Nazionali Limitate	Effettuare chiamate Interdistrettuali solo verso i numeri previsti dalla Tabella Prefissi Nazionali, ovvero che iniziano con uno dei numeri contenuti nella tabella. Se la tabella è vuota nessun numero è consentito.
	Internazionali Complete	Effettuare chiamate Internazionali verso tutti i numeri con prefisso 00
	Internazionali Limitate	Effettuare chiamate Internazionali solo verso i numeri, con prefisso 00, previsti nella Tabella Prefissi Internazionali, ovvero che iniziano con uno dei numeri contenuti nella tabella. Se la tabella è vuota nessun numero è consentito.
	Gestori Complete	Effettuare chiamate verso altri gestori, ovvero verso tutti i numeri con prefisso 10
	Gestori Limitate	Effettuare chiamate solo verso i gestori previsti nella Tabella Gestori e solo per i numeri previsti nella Tabella Numeri Gestori, ovvero che iniziano con uno dei numeri contenuti in quest'ultima. Se la tabella è vuota nessun numero è consentito.
	Telefonia Mobile	Abilitazione ad effettuare chiamate uscenti verso i telefoni Mobili, ovvero verso numeri che iniziano con 3.

NOTA: *Per discriminare le chiamate locali e nazionali è necessario impostare il "prefisso del proprio distretto".*

Nelle tabelle seguenti si riportano la configurazione di fabbrica e la relativa descrizione, dove i valori 1/0 indicano rispettivamente abilitato/disabilitato.

CLASSI DI ABILITAZIONE TELEFONICHE DI FABBRICA											
Opzioni			Classe 0	Classe 1	Classe 2	Classe 3	Classe 4	Classe 5	Classe 6	Classe 7	Classe 8
Entranti	Trasferita	A	0	1	1	1	1	1	1	1	1
	DISA	B	0	1	1	1	1	1	1	1	1
	Broadcast	C	0	0	1	1	1	1	1	1	1
Uscenti	Locali Complete	D	0	0	0	0	1	1	1	1	1
	Locali Limitate	E	0	0	0	1	0	1	1	1	1
	Nazionali Complete	F	0	0	0	0	0	0	1	1	1
	Nazionali Limitate	G	0	0	0	0	0	1	1	1	1
	Internazionali Complete	H	0	0	0	0	0	0	0	0	1
	Internazionali Limitate	I	0	0	0	0	0	0	0	1	1
	Gestori Complete	L	0	0	0	0	0	1	1	0	1
	Numero Gestori	M	0	0	0	0	1	1	1	0	1
Telefonia Mobile	N	0	0	0	0	0	0	1	1	1	

CLASSI DI ABILITAZIONE DI FABBRICA	
Classe	Descrizione
0	Abilitato a ricevere ed effettuare chiamate interne
1	Abilitato a ricevere chiamate telefoniche trasferite da un altro interno e a chiamate telefoniche indirizzate con la selezione diretta DISA
2	Abilitato a ricevere chiamate telefoniche senza limitazioni
3	Abilitato a ricevere chiamate telefoniche senza limitazioni e ad effettuare chiamate locali (entro il proprio distretto telefonico) soggette al filtro della tabella dei prefissi locali abilitati
4	Abilitato a ricevere chiamate telefoniche senza limitazioni, effettuare chiamate locali (entro il proprio distretto telefonico) senza limitazioni, ed effettuare chiamate utilizzando i gestori abilitati nella tabella e i relativi prefissi
5	Abilitato a ricevere chiamate telefoniche senza limitazioni, effettuare chiamate locali (entro il proprio distretto telefonico) senza limitazioni, effettuare chiamate in teleselezione ai numeri presenti nella tabella dei prefissi nazionali ed effettuare chiamate utilizzando i gestori senza limitazioni
6	Abilitato a ricevere chiamate telefoniche senza limitazioni, effettuare chiamate locali (entro il proprio distretto telefonico), in teleselezione e utilizzando i gestori, senza limitazioni, e ad effettuare chiamate verso la telefonia mobile
7	Abilitato a ricevere chiamate telefoniche senza limitazioni, effettuare chiamate locali (entro il proprio distretto telefonico) ed in teleselezione senza limitazioni, effettuare chiamate internazionali soggette relativa tabella dei prefissi e ad effettuare chiamate verso la telefonia mobile
8	Questa classe non è soggetta a nessuna restrizione

Nella configurazione di fabbrica a tutti gli interni viene assegnata la classe 8.

CLASSI DI ABILITAZIONE CITOFONICHE

Le classi di abilitazione citofoniche definiscono quali comunicazioni citofoniche è possibile effettuare oppure bloccare.

Nella tabella sono riportati i tipi di comunicazione previsti, ciascuno dei quali può essere abilitato oppure disabilitato.

COMUNICAZIONI CITOFONICHE		
	Tipi	Descrizione
Campanello 1	Fonia	Risposta per assente alle chiamate provenienti dal campanello 1 e chiamata diretta al P.E.
	Soneria	Ricezione diretta con suoneria di chiamate provenienti dal campanello 1
Campanello 2	Fonia	Risposta per assente alle chiamate provenienti dal campanello 2 e chiamata diretta al P.E.
	Soneria	Ricezione diretta con suoneria di chiamate provenienti dal campanello 2
Campanello 3	Fonia	Risposta per assente alle chiamate provenienti dal campanello 3 e chiamata diretta al P.E.
	Soneria	Ricezione diretta con suoneria di chiamate provenienti dal campanello 3

Il servizio di apriporta di un citofono è consentito a ciascun interno abilitato per quel citofono, ovvero per cui è abilitata almeno una opzione (Soneria o Fonia) relativa a quel citofono.

Il sistema prevede fino ad 8 classi di abilitazione citofoniche, programmabili da utente.

Nelle tabelle seguenti si riportano la configurazione di fabbrica e la relativa descrizione, dove i valori 1/0 indicano rispettivamente abilitato/disabilitato.

CLASSI DI ABILITAZIONE CITOFOFONICHE DI FABBRICA											
Opzioni			Classe 0	Classe 1	Classe 2	Classe 3	Classe 4	Classe 5	Classe 6	Classe 7	Classe 8
Campanello 1	Fonia	A	0	1	1	1	1	1	1	0	1
	Soneria	B	0	0	1	1	1	1	1	0	1
Campanello 2	Fonia	C	0	0	0	1	1	0	0	1	1
	Soneria	D	0	0	0	0	1	0	0	1	1
Campanello 3	Fonia	E	0	0	0	0	0	1	1	1	1
	Soneria	F	0	0	0	0	0	0	1	1	1

CLASSI DI ABILITAZIONE CITOFOFONICHE DI FABBRICA	
Classe	Descrizione
0	Nessuna abilitazione
1	Abilitato alla risposta per assente per chiamate da P.E. 1 e alla comunicazione verso di esso con 34
2	Abilitato alla ricezione diretta con suoneria di chiamate da P.E. 1 e alla comunicazione verso di esso con 34
3	Abilitato alla ricezione diretta con suoneria di chiamate da P.E. 1 e alla comunicazione verso di esso con 34 Abilitato alla risposta per assente per chiamate da P.E. 2 e alla comunicazione verso di esso con 34
4	Abilitato alla ricezione diretta con suoneria di chiamate da P.E. 1 e 2 e alla comunicazione verso di essi con 34
5	Abilitato alla ricezione diretta con suoneria di chiamate da P.E. 1 e alla comunicazione verso di esso con 34 Abilitato alla risposta per assente per chiamate da P.E. 3 e alla comunicazione verso di esso con 34
6	Abilitato alla ricezione diretta con suoneria di chiamate da P.E. 1 e 3 e alla comunicazione verso di essi con 34
7	Abilitato alla ricezione diretta con suoneria di chiamate da P.E. 2 e 3 e alla comunicazione verso di essi con 34
8	Abilitato alla ricezione diretta con suoneria di chiamate da P.E. 1-2-3 e alla comunicazione verso di essi con 34

Nella configurazione di fabbrica a tutti gli interni viene assegnata la classe 8.

PROGRAMMAZIONE PASSWORD

Sono previste due password: una password principale che abilita tutte le funzioni di programmazione, una password secondaria, associata a ciascun interno, che abilita le funzioni di programmazione relative all'interno stesso.

Le password sono predefinite ai valori di fabbrica e possono essere modificate, in tal caso si consiglia di scriverle prima per evitare di dimenticarle.

PROGRAMMAZIONE PASSWORD PRINCIPALE

La funzione consente di modificare la password principale, costituita da un numero di 4 cifre (0 ÷ 9).

Per modificare la password principale:

1. Sollevare il microtelefono e attendere il tono di invito a selezionare.
2. Digitare * **password principale** # e attendere il tono di programmazione.
3. Digitare *, il sistema risponde "Introdurre il numero della programmazione".
4. Digitare **940 ***, il sistema risponde "Introdurre il valore della programmazione".
5. Digitare la nuova password numerica composta da quattro cifre (esclusi *, # e pausa).
6. Digitare #, il sistema risponde "il valore della programmazione...".
7. Riagganciare il microtelefono.

Per verificare la password principale:

6. Sganciare il microtelefono e attendere il tono di invito a selezionare.
7. Digitare * **password** # e attendere il tono di programmazione.
8. Digitare *, il sistema risponde "Introdurre il numero della programmazione".
9. Digitare **940** seguito da #, il sistema risponde "Il valore della programmazione... è...".
10. Riagganciare il microtelefono.

In caso di errori si sente il messaggio "comando errato" e di seguito il tono di configurazione.

Per cancellare la password principale:

1. Sollevare il microtelefono e attendere il tono di invito a selezionare.
2. Digitare * **password principale** # e attendere il tono di programmazione.
3. Digitare *, il sistema risponde "Introdurre il numero della programmazione".
4. Digitare **940 ***, il sistema risponde "Introdurre il valore della programmazione".
5. Digitare #, il sistema risponde "il valore della programmazione...".
6. Riagganciare il microtelefono.

Impostando la password "vuota" tutte le programmazioni sono accessibili senza password, cioè con la sequenza *#.

PROGRAMMAZIONE PASSWORD SECONDARIA

La funzione consente di variare la password secondaria, associata a ciascun interno, costituita da un numero da 0 a 4 cifre (0 ÷ 9).

La password secondaria può essere cancellata. È possibile reinserire una password secondaria tramite la password principale.

Per modificare la password secondaria:

1. Sollevare il microtelefono e attendere il tono di invito a selezionare.
2. Digitare * **password secondaria** # e attendere il tono di programmazione.
3. Digitare *, il sistema risponde "Introdurre il numero della programmazione".
4. Digitare **930 ***, il sistema risponde "Introdurre l'interno".
5. Digitare **interno ***, il sistema risponde "Introdurre il valore della programmazione".

INTERNO = numero dell'interno (41 ÷ 72) o indice del piano di numerazione preceduto da 0 (011 ÷ 042).

6. Digitare la nuova password composta da 0 a 4 cifre (esclusi *,# e pausa).
7. Digitare #, il sistema risponde "il valore della programmazione....".
8. Riagganciare il microtelefono.

Per verificare la password secondaria:

11. Sganciare il microtelefono e attendere il tono di invito a selezionare.
12. Digitare * **password** # e attendere il tono di programmazione.
13. Digitare *, il sistema risponde "Introdurre il numero della programmazione".
14. Digitare **930 ***, il sistema risponde "Introdurre l'interno".
15. Digitare **interno ***, il sistema risponde "Introdurre il valore della programmazione".
INTERNO = numero dell'interno (41 ÷ 72) o indice del piano di numerazione preceduto da 0 (011 ÷ 042).
16. Digitare #, il sistema risponde "il valore della programmazione....".
17. Riagganciare il microtelefono.

In caso di errori si sente il messaggio "comando errato" e di seguito il tono di configurazione.

Per cancellare la password secondaria:

1. Sollevare il microtelefono e attendere il tono di invito a selezionare.
2. Digitare * **password secondaria** # e attendere il tono di programmazione.
3. Digitare *, il sistema risponde "Introdurre il numero della programmazione".
4. Digitare **930 ***, il sistema risponde "Introdurre l'interno".
5. Digitare **interno ***, il sistema risponde "Introdurre il valore della programmazione".
INTERNO = numero dell'interno (41 ÷ 72) o indice del piano di numerazione preceduto da 0 (011 ÷ 042).
6. Digitare #, il sistema risponde "il valore della programmazione....".
7. Riagganciare il microtelefono.

I valori di fabbrica per le password secondarie sono 2011, 2012, fino a 2034 associati rispettivamente al 1°, 2° fino al 24° derivato.

PROGRAMMAZIONE LINEE ESTERNE

CONFIGURAZIONE LINEE ESTERNE

La funzione consente di programmare, per ogni linea esterna, i seguenti parametri:

- DISA e FAX. Consente l'indirizzamento di una chiamata verso un telefono interno tramite post selezione e il riconoscimento di un fax inviato in modo automatico. L'abilitazione DISA e FAX viene differenziata per giorno, notte e festivi.

I valori previsti sono:

- 0 per nessuna abilitazione
- 1 per abilitare solo la FAX
- 2 per abilitare solo il DISA
- 3 per abilitare sia la DISA sia il FAX

- Abilitazione. Consente di includere o escludere dal servizio la linea urbana.

I valori previsti sono:

- 0 per disabilitare
- 1 per abilitare

- Tipo. Consente di configurare le linee come private.

I valori previsti sono:

- 0 per linea urbana
- 1 per linea privata

- Selezione. Consente di definire il tipo di selezione. I valori previsti sono:

- 0 per selezione MF
- 1 per selezione decadica

- CLIR su ISDN. Consente la visualizzazione del proprio numero di telefono durante le chiamate sulle linee ISDN

I valori previsti sono:

- 0 per disabilitare la restrizione
- 1 per abilitare la restrizione

- TAX. Consente l'abilitazione del TAX

I valori previsti sono:

- 0 per disabilitare
- 1 per abilitare

- LCR. Consente l'abilitazione del LCR (Least Cost Routing)

I valori previsti sono:

- 0 per disabilitare
- 1 per abilitare

Per programmare la configurazione di una linea esterna:

1. Sollevare il microtelefono e attendere il tono di invito a selezionare.
2. Comporre * **password principale** # e attendere il tono di programmazione.
3. Digitare *, il sistema risponde "Introdurre il numero della programmazione".
4. Digitare **45 X ***, il sistema risponde "Introdurre il valore della programmazione", dove:
X = 0 ÷ 5 per linea 1 ÷ 6
X = 6 ÷ 9 per accesso base 1 ÷ 4
5. Comporre **A, B, C, D, E, F, G, H, I**, dove:
A = 0 ÷ 3 Disa e Fax Giorno
B = 0 ÷ 3 Disa e Fax Notte
C = 0 ÷ 3 Disa e Fax Sabato Domenica
D = 0 / 1 linea disabilitata / abilitata
E = 0 / 1 linea urbana / privata
F = 0 / 1 selezione MF / decadica
G = 0 / 1 CLIR su ISDN disabilitato / abilitato
H = 0 / 1 TAX disabilitato / abilitato
I = 0 / 1 LCR disabilitato / abilitato
6. Digitare #, il sistema risponde "Il valore della programmazione...".
7. Digitare * per iniziare un'altra programmazione o riagganciare il microtelefono per terminare.

Per cancellare la configurazione di una linea esterna e riportarla ai valori di fabbrica:

1. Sollevare il microtelefono e attendere il tono di invito a selezionare.
2. Comporre * **password principale** # e attendere il tono di programmazione.
3. Digitare *, il sistema risponde "Introdurre il numero della programmazione".
4. Digitare **45 X ***, il sistema risponde "Introdurre il valore della programmazione", dove:
X = 0 ÷ 5 per linea 1 ÷ 6
X = 6 ÷ 9 per accesso base 1 ÷ 4
5. Digitare #, il sistema risponde "Il valore della programmazione...".
6. Digitare * per iniziare un'altra programmazione o riagganciare il microtelefono per terminare.

Per verificare la configurazione di una linea esterna:

1. Sollevare il microtelefono e attendere il tono di invito a selezionare.
2. Comporre * **password principale** # e attendere il tono di programmazione.
3. Digitare *, il sistema risponde "Introdurre il numero della programmazione".
4. Digitare **45 X #**, il sistema risponde "Il valore della programmazione...", dove:
X = 0 ÷ 5 per linea 1 ÷ 6
X = 6 ÷ 9 per accesso base 1 ÷ 4
5. Digitare * per iniziare un'altra programmazione o riagganciare il microtelefono per terminare.

Il valore di fabbrica per la configurazione di una linea è 000100000.

ASSEGNAZIONE LINEE USCENTI A DERIVATI

La funzione consente di definire su quale linea urbana o accesso base ISDN un interno può effettuare le chiamate.

Per programmare l'assegnazione di linee uscenti ad un interno:

1. Sollevare il microtelefono e attendere il tono di invito a selezionare.
2. Comporre * **password principale** # e attendere il tono di programmazione.

3. Digitare *, il sistema risponde "Introdurre il numero della programmazione".
4. Digitare **410 ***, il sistema risponde "Introdurre l'interno".
5. Digitare **interno ***, il sistema risponde "Introdurre il valore della programmazione", dove:
INTERNO = numero dell'interno (41 ÷ 72) o indice del piano di numerazione preceduto da 0 (011 ÷ 042).
6. Digitare **A, B, C, D, E, F, G, H, I, L**, dove:
 - A = 0 / 1 disabilita / abilita Linea 0
 - B = 0 / 1 disabilita / abilita Linea 1
 - C = 0 / 1 disabilita / abilita Linea 2
 - D = 0 / 1 disabilita / abilita Linea 3
 - E = 0 / 1 disabilita / abilita Linea 4
 - F = 0 / 1 disabilita / abilita Linea 5
 - G = 0 / 1 disabilita / abilita Accesso Base 0
 - H = 0 / 1 disabilita / abilita Accesso Base 1
 - I = 0 / 1 disabilita / abilita Accesso Base 2
 - L = 0 / 1 disabilita / abilita Accesso Base 3
7. Digitare #, il sistema risponde "Il valore della programmazione ...".
8. Digitare * per iniziare un'altra programmazione o riagganciare il microtelefono per terminare.

Per cancellare l'assegnazione di linee uscenti ad un interno e riportarla ai valori di fabbrica:

1. Sollevare il microtelefono e attendere il tono di invito a selezionare.
2. Comporre * **password principale #** e attendere il tono di programmazione.
3. Digitare *, il sistema risponde "Introdurre il numero della programmazione".
4. Digitare **410 ***, il sistema risponde "Introdurre l'interno".
5. Digitare **interno ***, il sistema risponde "Il valore della programmazione ...", dove:
INTERNO = numero dell'interno (41 ÷ 72) o indice del piano di numerazione preceduto da 0 (011 ÷ 042).
6. Digitare #, il sistema risponde "Il valore della programmazione ...".
7. Digitare * per iniziare un'altra programmazione o riagganciare il microtelefono per terminare.

Per verificare l'assegnazione di linee uscenti ad un interno:

1. Sollevare il microtelefono e attendere il tono di invito a selezionare.
2. Comporre * **password principale #** e attendere il tono di programmazione.
3. Digitare *, il sistema risponde "Introdurre il numero della programmazione".
4. Digitare **410 ***, il sistema risponde "Introdurre l'interno".
5. Digitare **interno #**, il sistema risponde "Il valore della programmazione ...", dove:
INTERNO = numero dell'interno (41 ÷ 72) o indice del piano di numerazione preceduto da 0 (011 ÷ 042).
6. Digitare * per iniziare un'altra programmazione o riagganciare il microtelefono per terminare.

Il valore di fabbrica per l'assegnazione delle linee uscenti ad un interno è 1111111111.

ASSEGNAZIONE LINEE ENTRANTI A DERIVATI

La funzione consente di definire su quale linea urbana o accesso base ISDN un interno può ricevere le chiamate.

Per programmare l'assegnazione di linee entranti ad un interno:

1. Sollevare il microtelefono e attendere il tono di invito a selezionare.
2. Comporre * **password principale #** e attendere il tono di programmazione.
3. Digitare *, il sistema risponde "Introdurre il numero della programmazione".
4. Digitare **420 ***, il sistema risponde "Introdurre l'interno".
5. Digitare **interno ***, il sistema risponde "Introdurre il valore della programmazione", dove:
INTERNO = numero dell'interno (41 ÷ 72) o indice del piano di numerazione preceduto da 0 (011 ÷ 042).

6. Digitare **A, B, C, D, E, F, G, H, I, L**, dove:
 - A = 0 / 1 disabilita / abilita Linea 0
 - B = 0 / 1 disabilita / abilita Linea 1
 - C = 0 / 1 disabilita / abilita Linea 2
 - D = 0 / 1 disabilita / abilita Linea 3
 - E = 0 / 1 disabilita / abilita Linea 4
 - F = 0 / 1 disabilita / abilita Linea 5
 - G = 0 / 1 disabilita / abilita Accesso Base 0
 - H = 0 / 1 disabilita / abilita Accesso Base 1
 - I = 0 / 1 disabilita / abilita Accesso Base 2
 - L = 0 / 1 disabilita / abilita Accesso Base 3
7. Digitare #, il sistema risponde "Il valore della programmazione ...".
8. Digitare * per iniziare un'altra programmazione o riagganciare il microtelefono per terminare.

Per cancellare l'assegnazione di linee entranti ad un interno e riportarla ai valori di fabbrica:

1. Sollevare il microtelefono e attendere il tono di invito a selezionare.
2. Comporre * **password principale #** e attendere il tono di programmazione.
3. Digitare *, il sistema risponde "Introdurre il numero della programmazione".
4. Digitare **420 ***, il sistema risponde "Introdurre l'interno".
5. Digitare **interno ***, il sistema risponde "Introdurre il valore della programmazione", dove:
INTERNO = numero dell'interno (41 ÷ 72) o indice del piano di numerazione preceduto da 0 (011 ÷ 042).
6. Digitare #, il sistema risponde "Il valore della programmazione ...".
7. Digitare * per iniziare un'altra programmazione o riagganciare il microtelefono per terminare.

Per verificare l'assegnazione di linee entranti ad un interno:

1. Sollevare il microtelefono e attendere il tono di invito a selezionare.
2. Comporre * **password principale #** e attendere il tono di programmazione.
3. Digitare *, il sistema risponde "Introdurre il numero della programmazione".
4. Digitare **420 ***, il sistema risponde "Introdurre l'interno".
5. Digitare **interno #**, il sistema risponde "Il valore della programmazione ...", dove:
INTERNO = numero dell'interno (41 ÷ 72) o indice del piano di numerazione preceduto da 0 (011 ÷ 042).
6. Digitare * per iniziare un'altra programmazione o riagganciare il microtelefono per terminare.

Il valore di fabbrica per l'assegnazione delle linee entranti ad un interno è 1111111111.

PROGRAMMAZIONE ACCESSI BASE ISDN

Per questa programmazione fare riferimento al paragrafo relativo alla scheda base ISDN Sch. 1362/52.

PROGRAMMAZIONE INTERNI

CONFIGURAZIONE INTERNI

La funzione consente di programmare i seguenti parametri degli interni.

- A. **Impegno immediato.** Consente di abilitare l'interno ad impegnare la linea telefonica allo sgancio senza digitare la cifra 0 ma semplicemente sollevando il microtelefono.
I valori previsti sono:
A = 0 per disabilitare
A = 1 per abilitare
- B. **Tempo di svincolo.** Consente di definire il tempo di riconoscimento dello sgancio da parte del centralino.
I valori previsti sono:
B = 0 per scegliere un tempo di 99 msec
B = 1 per scegliere un tempo di 199 msec (standard)

- B = 2 per scegliere un tempo di 299 msec
 B = 3 per scegliere un tempo di 399 msec
 B = 4 per scegliere un tempo di 499 msec
 B = 5 per scegliere un tempo di 599 msec
 B = 6 per scegliere un tempo di 699 msec
 B = 7 per scegliere un tempo di 799 msec
 B = 8 per scegliere un tempo di 899 msec

C. Durata tasto R

- C = 0 per scegliere un tempo di 80 msec (standard)
 C = 1 per scegliere un tempo di 180 msec
 C = 2 per scegliere un tempo di 280 msec
 C = 3 per scegliere un tempo di 380 msec
 C = 4 per scegliere un tempo di 480 msec
 C = 5 per scegliere un tempo di 580 msec
 C = 6 per scegliere un tempo di 680 msec
 C = 7 per scegliere un tempo di 780 msec
 C = 8 per scegliere un tempo di 880 msec

D. Tono di avviso. Consente di disabilitare il tono di avviso causato da chiamate entranti o sulla altra linea telefonica o citofonica mentre è in corso una comunicazione (questo tono potrebbe dare fastidio in caso di utilizzo modem, fax o linea dati).

I valori previsti sono:

- D = 0 per escludere il tono
 D = 1 per abilitare il tono

E. Inclusione. Consente di abilitare un interno ad includersi in una conversazione in corso

I valori previsti sono:

- E = 0 per non abilitare l'inclusione
 E = 1 per abilitare l'inclusione

F. Soneria giorno. Consente di disabilitare la soneria dell'interno su chiamate esterne durante il funzionamento giorno pur mantenendo la possibilità di rispondere con 38 se abilitata la risposta per assente.

I valori previsti sono:

- F = 0 per escludere la soneria
 F = 1 per abilitare la soneria

G. Soneria notte. Consente di disabilitare la soneria dell'interno su chiamate urbane esterne durante il funzionamento notte pur mantenendo la possibilità di rispondere con 38 se abilitata la risposta per assente.

I valori previsti sono:

- G = 0 per escludere la soneria
 G = 1 per abilitare la soneria

H. Tipo telefono. Consente di definire il tipo di telefono.

I valori previsti sono:

- H = 0 telefono Decadico
 H = 1 telefono MF
 H = 2 telefono Director
 H = 3 telefono KTS

Per programmare i parametri di un interno:

1. Sollevare il microtelefono e attendere il tono di invito a selezionare
2. Comporre * **password secondaria** # e attendere il tono di programmazione
3. Digitare *, il sistema risponde "Introdurre il numero della programmazione"
4. Digitare **440 ***, il sistema risponde "Introdurre l'interno"
5. Digitare **interno ***, il sistema risponde "Introdurre il valore della programmazione", dove:
 INTERNO = numero dell'interno (41 ÷ 72) o indice del piano di numerazione preceduto da 0 (011 ÷ 042).
6. Comporre i parametri **A B C D E F G H**, dove:

A = 0 / 1	disabilita / abilita l'impegno immediato
B = (0 ÷ 8)	seleziona il tempo di svincolo
C = (0 ÷ 8)	seleziona la durata del tasto R
D = 0 / 1	disabilita / abilita il tono di avviso
E = 0 / 1	disabilita / abilita l'inclusione
F = 0 / 1	disabilita / abilita la soneria giorno
G = 0 / 1	disabilita / abilita la soneria notte
H = 0 / 1 / 2 / 3	definisce il telefono (BCA, Director oppure Director con funzionalità KTS)

7. Premere #, il sistema risponde "il valore della programmazione ...".
8. Digitare * per iniziare un'altra programmazione o riagganciare il microtelefono per terminare.

Per cancellare i parametri di un interno e riportarli ai valori di fabbrica:

1. Sollevare il microtelefono e attendere il tono di invito a selezionare.
2. Comporre * **password secondaria** # e attendere il tono di programmazione.
3. Digitare *, il sistema risponde "Introdurre il numero della programmazione".
4. Digitare **440 ***, il sistema risponde "Introdurre l'interno".
5. Digitare **interno ***, il sistema risponde "Introdurre il valore della programmazione", dove:
 INTERNO = numero dell'interno (41 ÷ 72) o indice del piano di numerazione preceduto da 0 (011 ÷ 042)
6. Premere #, il sistema risponde "il valore della programmazione ...".
7. Digitare * per iniziare un'altra programmazione o riagganciare il microtelefono per terminare.

Per verificare i parametri di un interno:

1. Sollevare il microtelefono e attendere il tono di invito a selezionare.
2. Comporre * **password secondaria** # e attendere il tono di programmazione.
3. Digitare *, il sistema risponde "Introdurre il numero della programmazione".
4. Digitare **440 ***, il sistema risponde "Introdurre l'interno".
5. Digitare **interno #**, il sistema risponde "il valore della programmazione ...". dove:
 INTERNO = numero dell'interno (41 ÷ 72) o indice del piano di numerazione preceduto da 0 (011 ÷ 042).
6. Digitare * per iniziare un'altra programmazione o riagganciare il microtelefono per terminare.

Il valore di fabbrica per il parametro è 01011111.

PROGRAMMAZIONE ABILITAZIONI SULLE CHIAMATE**PROGRAMMAZIONE NUMERI O PREFISSI ABILITATI**

La funzione consente di programmare le tabelle dei numeri e/o prefissi abilitati per tipo di chiamate: Locali, Nazionali, Internazionali.

Tali tabelle servono per porre delle limitazioni alle chiamate in uscita. Se per esempio un telefono è abilitato al traffico Nazionale con la restrizione della relativa tabella, vuol dire che può selezionare solo i numeri telefonici che iniziano con uno dei numeri contenuti nella stessa. Ciascuna tabella costituisce in definitiva un filtro per il relativo tipo di chiamata.

Per ogni Tabella si possono configurare fino a 10 numeri.

Per programmare i numeri e/o prefissi abilitati per tipo di traffico:

1. Sollevare il microtelefono e attendere il tono di invito a selezionare.
2. Comporre * **password principale** # e attendere il tono di programmazione.
3. Digitare *, il sistema risponde "Introdurre il numero della programmazione".
4. Comporre **88 X N** dove:

X:	indice del tipo di tabella
0	= Tabella prefissi Locali
1	= Tabella prefissi Nazionali
2	= Tabella prefissi Internazionali
N:	indice del numero/prefisso 0 ÷ 9
5. Digitare *, il sistema risponde "Introdurre il valore della programmazione".
6. Digitare il numero/prefisso da inserire costituito al massimo di 4 cifre compreso * # e pausa (digitare rispettivamente R*, R#, RR).
7. Premere #, il sistema risponde "il valore della programmazione...".
8. Digitare * per iniziare un'altra programmazione o riagganciare il microtelefono per terminare.

Per cancellare i numeri e/o prefissi abilitati per tipo di traffico:

1. Sollevare il microtelefono e attendere il tono di invito a selezionare.
2. Comporre * **password principale** # e attendere il tono di programmazione.
3. Digitare *, il sistema risponde "Introdurre il numero della programmazione".
4. Comporre **88 X N** dove:
X: indice del tipo di tabella
 0 = Tabella prefissi Locali
 1 = Tabella prefissi Nazionali
 2 = Tabella prefissi Internazionali
N: indice del numero/prefisso 0 ÷ 9
5. Digitare *, il sistema risponde "Introdurre il valore della programmazione".
6. Premere #, il sistema risponde "il valore della programmazione...".
7. Digitare * per iniziare un'altra programmazione o riagganciare il microtelefono per terminare.

Per verificare i numeri e/o prefissi abilitati per tipo di traffico:

1. Sollevare il microtelefono e attendere il tono di invito a selezionare.
2. Comporre * **password principale** # e attendere il tono di programmazione.
3. Digitare *, il sistema risponde "Introdurre il numero della programmazione".
4. Comporre **88 X N** dove:
X: indice del tipo di tabella
 0 = Tabella prefissi Locali
 1 = Tabella prefissi Nazionali
 2 = Tabella prefissi Internazionali
N: indice del numero/prefisso 0 ÷ 9
5. Premere #, il sistema risponde "il valore della programmazione...".
6. Digitare * per iniziare un'altra programmazione o riagganciare il microtelefono per terminare.

Il valore di fabbrica per ciascuna posizione delle tabelle è vuoto.

Nella tabella Locali non deve essere inserito il numero del prefisso del proprio distretto, il quale deve essere inserito nella "Programmazione prefisso del proprio distretto" e analogamente nella tabella Internazionali deve essere inserito l'identificativo della nazione senza il prefisso internazionale che deve essere inserito nella "Programmazione prefisso internazionale".

PROGRAMMAZIONE GESTORI ABILITATI

La funzione consente di programmare la tabella dei gestori abilitati, ovvero i gestori verso cui è possibile effettuare delle chiamate. Si possono configurare fino a 6 gestori identificati dal proprio prefisso.

Per programmare i gestori abilitati:

1. Sollevare il microtelefono e attendere il tono di invito a selezionare.
2. Comporre * **password principale** # e attendere il tono di programmazione.
3. Digitare *, il sistema risponde "Introdurre il numero della programmazione".
4. Comporre **800 N ***, il sistema risponde "Introdurre il valore della programmazione", dove:
N = indice del gestore (0 ÷ 5)
5. Digitare il prefisso, corrispondente al gestore da abilitare, costituito da 2 o 3 cifre compreso * # e pausa (digitare rispettivamente R*, R#, RR).
6. Digitare #, il sistema risponde "Il valore della programmazione...".
7. Digitare * per iniziare un'altra programmazione o riagganciare il microtelefono per terminare.

Per cancellare i gestori abilitati:

1. Sollevare il microtelefono e attendere il tono di invito a selezionare.
2. Comporre * **password principale** # e attendere il tono di programmazione.
3. Digitare *, il sistema risponde "Introdurre il numero della programmazione".

4. Comporre **800 N ***, il sistema risponde "Introdurre il valore della programmazione", dove:
N = indice del gestore (0 ÷ 5)
5. Digitare #, il sistema risponde "Il valore della programmazione...".
6. Digitare * per iniziare un'altra programmazione o riagganciare il microtelefono per terminare.

Per verificare i gestori abilitati:

1. Sollevare il microtelefono e attendere il tono di invito a selezionare.
2. Comporre * **password principale** # e attendere il tono di programmazione.
3. Digitare *, il sistema risponde "Introdurre il numero della programmazione".
4. Comporre **800 N #**, il sistema risponde "Il valore della programmazione...", dove:
N = indice del gestore (0 ÷ 5)
5. Digitare * per iniziare un'altra programmazione o riagganciare il microtelefono per terminare.

Il valore di fabbrica per ciascuna posizione delle tabelle è vuoto.

PROGRAMMAZIONE PREFISSI GESTORI ABILITATI

La funzione consente di programmare la tabella prefissi gestori, che serve per porre delle limitazioni alle chiamate verso i gestori. Se per esempio un telefono è abilitato al traffico verso i Gestori con la restrizione della relativa tabella, vuol dire che può selezionare solo i numeri telefonici che iniziano con uno dei numeri contenuti nella stessa. La tabella costituisce in definitiva un filtro per il relativo tipo di chiamata. In ogni tabella si possono inserire fino a 10 numeri

Per programmare i numeri e/o prefissi per i gestori abilitati:

1. Sollevare il microtelefono e attendere il tono di invito a selezionare.
2. Comporre * **password principale** # e attendere il tono di programmazione.
3. Digitare *, il sistema risponde "Introdurre il numero della programmazione".
4. Comporre **80 N X ***, il sistema risponde "Introdurre il valore della programmazione", dove:
N = indice del gestore (1 ÷ 6)
X = indice del prefisso (0 ÷ 9)
5. Digitare il numero/prefisso da inserire costituito al massimo di 4 cifre compreso * # e pausa (digitare rispettivamente R*, R#, RR).
6. Digitare #, il sistema risponde "il valore della programmazione...".
7. Digitare * per iniziare un'altra programmazione o riagganciare il microtelefono per terminare.

Per cancellare i numeri e/o prefissi per i gestori abilitati:

1. Sollevare il microtelefono e attendere il tono di invito a selezionare.
2. Comporre * **password principale** # e attendere il tono di programmazione.
3. Digitare *, il sistema risponde "Introdurre il numero della programmazione".
4. Comporre **80 N X ***, il sistema risponde "Introdurre il valore della programmazione", dove:
N = indice del gestore (1 ÷ 6)
X = indice del prefisso (0 ÷ 9)
5. Digitare #, il sistema risponde "il valore della programmazione...".
6. Digitare * per iniziare un'altra programmazione o riagganciare il microtelefono per terminare.

Per verificare i numeri e/o prefissi per i gestori abilitati:

1. Sollevare il microtelefono e attendere il tono di invito a selezionare.
2. Comporre * **password principale** # e attendere il tono di programmazione.
3. Digitare *, il sistema risponde "Introdurre il numero della programmazione".
4. Comporre **80 N X #**, il sistema risponde "il valore della programmazione...", dove:
N = indice del gestore (1 ÷ 6)
X = indice del prefisso (0 ÷ 9)
5. Digitare * per iniziare un'altra programmazione o riagganciare il microtelefono per terminare.

Il valore di fabbrica per ciascuna posizione delle tabelle è vuoto.

IMPOSTAZIONE CLASSI DI ABILITAZIONE TELEFONICHE

La funzione consente di impostare le classi di abilitazione telefoniche, assegnando il valore 0 per disabilitare oppure 1 per abilitare le opzioni di traffico previste.

Per programmare le classi di abilitazione telefoniche:

1. Sollevare il microtelefono e attendere il tono di invito a selezionare.
2. Comporre * **password principale** # e attendere il tono di programmazione.
3. Digitare *, il sistema risponde "Introdurre il numero della programmazione".
4. Digitare **401 X ***, il sistema risponde "introdurre il valore della programmazione", dove:
X = classe di abilitazione (0 ÷ 8)
5. Comporre **A, B, C, D, E, F, G, H, I, L, M, N**, dove:
 - A = 0 / 1 disabilita/abilita le chiamate entranti trasferite da un interno
 - B = 0 / 1 disabilita/abilita le chiamate entranti indirizzate con DISA
 - C = 0 / 1 disabilita/abilita le chiamate entranti broadcast
 - D = 0 / 1 disabilita/abilita le chiamate uscenti locali complete
 - E = 0 / 1 disabilita/abilita le chiamate prefissi locali limitate dalla relativa tabella
 - F = 0 / 1 disabilita/abilita le chiamate uscenti nazionali complete
 - G = 0 / 1 disabilita/abilita le chiamate prefissi nazionali limitate dalla relativa tabella
 - H = 0 / 1 disabilita/abilita le chiamate uscenti internazionali complete
 - I = 0 / 1 disabilita/abilita le chiamate uscenti internazionali limitate dalla relativa tabella
 - L = 0 / 1 disabilita/abilita le chiamate uscenti verso gestori complete
 - M = 0 / 1 disabilita/abilita le chiamate uscenti verso gestori limitate dalla relativa tabella
 - N = 0 / 1 disabilita/abilita le chiamate uscenti verso telefonia mobile
6. Digitare #, il sistema risponde "il valore della programmazione...".
7. Digitare * per iniziare un'altra programmazione o riagganciare il microtelefono per terminare.

Per cancellare le classi di abilitazione telefoniche e riportarle ai valori di fabbrica:

1. Sollevare il microtelefono e attendere il tono di invito a selezionare.
2. Comporre * **password principale** # e attendere il tono di programmazione.
3. Digitare *, il sistema risponde "Introdurre il numero della programmazione".
4. Digitare **401 X ***, il sistema risponde "introdurre il valore della programmazione", dove:
X = classe di abilitazione (0 ÷ 8)
5. Digitare #, il sistema risponde "il valore della programmazione...".
6. Digitare * per iniziare un'altra programmazione o riagganciare il microtelefono per terminare.

Per verificare le classi di abilitazione telefoniche:

1. Sollevare il microtelefono e attendere il tono di invito a selezionare.
2. Comporre * **password principale** # e attendere il tono di programmazione.
3. Digitare *, il sistema risponde "Introdurre il numero della programmazione".
4. Digitare **401 X #**, il sistema risponde "il valore della programmazione...", dove:
X = classe di abilitazione (0 ÷ 8)
5. Digitare * per iniziare un'altra programmazione o riagganciare il microtelefono per terminare.

IMPOSTAZIONE CLASSI DI ABILITAZIONE CITOFONICHE

La funzione consente di impostare le classi di abilitazione citofoniche, assegnando il valore 0 per disabilitare oppure 1 per abilitare le opzioni di traffico previste.

Per programmare le classi di abilitazione citofoniche:

1. Sollevare il microtelefono e attendere il tono di invito a selezionare.
2. Comporre * **password principale** # e attendere il tono di programmazione.
3. Digitare *, il sistema risponde "Introdurre il numero della programmazione".
4. Digitare **402 X ***, il sistema risponde "introdurre il valore della programmazione", dove:
X = classe di abilitazione (0 ÷ 8)
5. Comporre **A, B, C, D, E, F**, dove:
 - A = 0 / 1 disabilita / abilita l'opzione fonia per il campanello 1
 - B = 0 / 1 disabilita / abilita l'opzione soneria per il campanello 1
 - C = 0 / 1 disabilita / abilita l'opzione fonia per il campanello 2
 - D = 0 / 1 disabilita / abilita l'opzione soneria per il campanello 2
 - E = 0 / 1 disabilita / abilita l'opzione fonia per il campanello 3
 - F = 0 / 1 disabilita / abilita l'opzione soneria per il campanello 3
6. Digitare #, il sistema risponde "il valore della programmazione 402 è...".
7. Digitare * per iniziare un'altra programmazione o riagganciare il microtelefono per terminare.

Per cancellare le classi di abilitazione citofoniche e riportarle ai valori di fabbrica:

1. Sollevare il microtelefono e attendere il tono di invito a selezionare.
2. Comporre * **password principale** # e attendere il tono di programmazione.
3. Digitare *, il sistema risponde "Introdurre il numero della programmazione".
4. Digitare **402 X ***, il sistema risponde "introdurre il valore della programmazione", dove:
X = classe di abilitazione (0 ÷ 8)
5. Digitare #, il sistema risponde "il valore della programmazione è...".
6. Digitare * per iniziare un'altra programmazione o riagganciare il microtelefono per terminare.

Per verificare le classi di abilitazione citofoniche:

1. Sollevare il microtelefono e attendere il tono di invito a selezionare.
2. Comporre * **password principale** # e attendere il tono di programmazione.
3. Digitare *, il sistema risponde "Introdurre il numero della programmazione".
4. Digitare **402 X #**, il sistema risponde "il valore della programmazione...", dove:
X = classe di abilitazione (0 ÷ 8)
5. Digitare * per iniziare un'altra programmazione o riagganciare il microtelefono per terminare.

ASSEGNAZIONE CLASSI DI ABILITAZIONE AD UN TELEFONO INTERNO

La funzione consente di assegnare ad un interno le classi di abilitazione telefoniche e citofoniche.

Per programmare l'assegnazione di classi di abilitazione ad un interno:

1. Sollevare il microtelefono e attendere il tono di invito a selezionare.
2. Comporre * **password principale** # e attendere il tono di programmazione.
3. Digitare *, il sistema risponde "Introdurre il numero della programmazione".
4. Digitare **400 ***, il sistema risponde "Introdurre l'interno".
5. Digitare **interno ***, il sistema risponde "Introdurre il valore della programmazione", dove:
INTERNO = numero dell'interno (41 ÷ 72) o indice del piano di numerazione preceduto da 0 (011 ÷ 042)
6. Comporre **A, B, C, D**, dove:
 - A = classe abilitazione giorno (0 ÷ 8)
 - B = classe abilitazione notte (0 ÷ 8)
 - C = classe collegamento citofonico giorno (0 ÷ 8)
 - D = classe collegamento citofonico notte (0 ÷ 8)
7. Digitare #, il sistema risponde "il valore della programmazione...".
8. Digitare * per iniziare un'altra programmazione o riagganciare il microtelefono per terminare.

Per cancellare l'assegnazione di classi di abilitazione ad un interno e riportarla ai valori di fabbrica:

1. Sollevare il microtelefono e attendere il tono di invito a selezionare.
2. Comporre * **password principale #** e attendere il tono di programmazione.
3. Digitare *, il sistema risponde "Introdurre il numero della programmazione".
4. Digitare **400 ***, il sistema risponde "Introdurre l'interno".
5. Digitare **interno ***, il sistema risponde "Introdurre il valore della programmazione", dove:
INTERNO = numero dell'interno (41 ÷ 72) o indice del piano di numerazione preceduto da 0 (011 ÷ 042)
6. Digitare #, il sistema risponde "il valore della programmazione...".
7. Digitare * per iniziare un'altra programmazione o riagganciare il microtelefono per terminare.

Per verificare l'assegnazione di classi di abilitazione ad un interno:

1. Sollevare il microtelefono e attendere il tono di invito a selezionare.
2. Comporre * **password principale #** e attendere il tono di programmazione.
3. Digitare *, il sistema risponde "Introdurre il numero della programmazione".
4. Digitare **400 ***, il sistema risponde "Introdurre l'interno".
5. Digitare **interno #**, il sistema risponde "il valore della programmazione...", dove:
INTERNO = numero dell'interno (41 ÷ 72) o indice del piano di numerazione preceduto da 0 (011 ÷ 042)
6. Digitare * per iniziare un'altra programmazione o riagganciare il microtelefono per terminare.

Il valore di fabbrica del parametro è 8888.

PROGRAMMAZIONE GRUPPI DI CHIAMATA

La funzione consente di definire i gruppi di chiamata, dove un gruppo di chiamata è costituito da un insieme di derivati indirizzabili tramite DISA o chiamati da un altro interno. In particolare la funzione consente di impostare l'appartenenza o meno di un interno a ciascuno dei gruppi previsti.

Per programmare l'appartenenza di un interno ai gruppi di chiamata:

1. Sollevare il microtelefono e attendere il tono di invito a selezionare
2. Comporre * **password principale #** e attendere il tono di programmazione.
3. Digitare *, il sistema risponde "Introdurre il numero della programmazione".
4. Digitare **690 ***, il sistema risponde "Introdurre l'interno".
5. Digitare **interno ***, il sistema risponde "Introdurre il valore della programmazione", dove:
INTERNO = numero dell'interno (41 ÷ 72) o indice del piano di numerazione preceduto da 0 (011 ÷ 042)
6. Comporre **X1, X2, X3, X4, X5, X6, X7**, dove:
X1 ÷ X7 = 0 se l'interno non appartiene al gruppo 1 ÷ 7
X1 ÷ X7 = 1 se l'interno appartiene al gruppo 1 ÷ 7
7. Digitare #, il sistema risponde "il valore della programmazione...".
8. Digitare * per iniziare un'altra programmazione o riagganciare il microtelefono per terminare.

Per cancellare l'appartenenza di un interno ai gruppi di chiamata e riportarla ai valori di fabbrica:

1. Sollevare il microtelefono e attendere il tono di invito a selezionare.
2. Comporre * **password principale #** e attendere il tono di programmazione.
3. Digitare *, il sistema risponde "Introdurre il numero della programmazione".
4. Digitare **690 ***, il sistema risponde "Introdurre l'interno".
5. Digitare **interno ***, il sistema risponde "Introdurre il valore della programmazione", dove:
INTERNO = numero dell'interno (41 ÷ 72) o indice del piano di numerazione preceduto da 0 (011 ÷ 042)
6. Digitare #, il sistema risponde "il valore della programmazione...".
7. Digitare * per iniziare un'altra programmazione o riagganciare il microtelefono per terminare.

Per verificare l'appartenenza di un interno ai gruppi di chiamata:

1. Sollevare il microtelefono e attendere il tono di invito a selezionare.
2. Comporre * **password principale #** e attendere il tono di programmazione.
3. Digitare *, il sistema risponde "Introdurre il numero della programmazione".
4. Digitare **690 ***, il sistema risponde "Introdurre l'interno".
5. Digitare **interno #**, il sistema risponde "il valore della programmazione...", dove:
INTERNO = numero dell'interno (41 ÷ 72) o indice del piano di numerazione preceduto da 0 (011 ÷ 042)
6. Digitare * per iniziare un'altra programmazione o riagganciare il microtelefono per terminare.

Il valore di fabbrica del parametro è 0000000.

PROGRAMMAZIONE NUMERI EMERGENZA

La funzione consente di definire i numeri di emergenza.

Per programmare un numero di emergenza:

1. Sollevare il microtelefono e attendere il tono di invito a selezionare.
2. Comporre * **password principale #** e attendere il tono di programmazione.
3. Digitare *, il sistema risponde "Introdurre il numero della programmazione".
4. Digitare **896 N ***, il sistema risponde "Introdurre il valore della programmazione", dove:
N = indice del numero (0 ÷ 9)
5. Digitare **NUM #**, il sistema risponde "Il valore della programmazione ...", dove:
NUM = numero con massimo 26 cifre compreso* # e pausa (digitare rispettivamente R*, R#, RR)
6. Digitare * per iniziare un'altra programmazione o riagganciare il microtelefono per terminare.

Per cancellare un numero di emergenza:

1. Sollevare il microtelefono e attendere il tono di invito a selezionare.
2. Comporre * **password principale #** e attendere il tono di programmazione.
3. Digitare *, il sistema risponde "Introdurre il numero della programmazione".
4. Digitare **896 N ***, il sistema risponde "Introdurre il valore della programmazione", dove:
N = indice del numero (0 ÷ 9)
5. Digitare #, il sistema risponde "Il valore della programmazione ...".
6. Digitare * per iniziare un'altra programmazione o riagganciare il microtelefono per terminare.

Per verificare un numero di emergenza:

1. Sollevare il microtelefono e attendere il tono di invito a selezionare.
2. Comporre * **password principale #** e attendere il tono di programmazione.
3. Digitare *, il sistema risponde "Introdurre il numero della programmazione".
4. Digitare **896 N #**, il sistema risponde "Il valore della programmazione ...", dove:
N = indice del numero (0 ÷ 9)
5. Digitare * per iniziare un'altra programmazione o riagganciare il microtelefono per terminare.

Il valore di fabbrica del parametro è vuoto.

BLACK LIST

Le Black List permettono di incrementare le possibilità di blocco delle telefonate: ad esempio un derivato che è stato programmato in Classe 0 (vedere paragrafo "Classi di abilitazioni telefoniche") non può effettuare chiamate locali (stesso prefisso), nazionali (diversa prefisso), internazionali (prefisso 00) e ai cellulari (prefissi che iniziano con 3) ma può effettuare chiamate verso servizi a pagamento e

non la cui numerazione inizi con un numero differente da 0 e da 3, ad esempio numeri verdi 800xxxxx. Se si vogliono bloccare anche queste numerazioni è necessario utilizzare le Black List che possono essere abilitate sui singoli derivati (Black List generale nel menù dello ScaiTerm6Net delle "Rubriche, gestori e prefissi" all'interno della tabella dei "Telegestione emergenza e black list") o sulle singole linee telefoniche (Black List di linea nel menù dello ScaiTerm6Net delle "linee esterne" scegliendo la linea dove si vuole inserire la black list) seguendo le istruzioni di seguito riportate.

PROGRAMMAZIONE DELLA TABELLA BLACK LIST GENERALE

La funzione consente di programmare i numeri della tabella black list generale, che serve per porre delle limitazioni alle chiamate in uscita. Se per esempio viene inserito nella tabella un particolare numero (o prefisso) i derivati scelti non potranno selezionare numeri telefonici che iniziano con quel numero a patto che gli stessi numeri non siano anche inseriti nella tabella dei numeri di emergenza che è prioritaria rispetto a questa tabella. Nella tabella si possono inserire fino a 10 numeri.

1. Sollevare il microtelefono e attendere il tono di invito a selezionare.
2. Comporre *** password principale #** e attendere il tono di programmazione.
3. Digitare *****, il sistema risponde "Introdurre il numero della programmazione".

Per programmare i numeri e/o prefissi per la tabella black list generale:

4. Comporre **859 N ***, il sistema risponde "Introdurre il valore della programmazione", dove:
N= numero della locazione del numero/ prefisso da inserire (sono presenti 10 locazioni e le relative posizioni vanno da 0 ÷ 9)
5. Digitare il numero/prefisso da inserire costituito al massimo di 20 cifre, se si desidera inserire *** #** e Pausa all'interno del numero bisogna digitare rispettivamente **R*, R#, RR**.
6. Digitare **#**, il sistema risponde "Il valore della programmazione...".
7. Digitare ***** per iniziare la programmazione di un'altra locazione o riaggranciare il microtelefono per terminare.

Per cancellare i numeri e/o prefissi per la tabella black list generale, ripristinando i valori di fabbrica:

4. Comporre **859 N ***, il sistema risponde "Introdurre il valore della programmazione", dove:
N= numero della locazione del numero/ prefisso da inserire (0 ÷ 9)
5. Digitare **#**, il sistema risponde "Il valore della programmazione...".
6. Digitare ***** per iniziare un'altra programmazione o riaggranciare il microtelefono per terminare.

Per verificare i numeri e/o prefissi per la tabella black list generale:

4. Comporre **859 N #**, il sistema risponde "Introdurre il valore della programmazione", dove:
N= numero della locazione del numero/ prefisso da inserire (0 ÷ 9)
5. Digitare ***** per iniziare un'altra programmazione o riaggranciare il microtelefono per terminare.

Si consiglia di verificare sempre tutte le locazioni perché potrebbero essere presenti dei numeri programmati in precedenza.

Il valore di fabbrica per ciascuna posizione della tabella Black list generale è il seguente:

Posizione	Numero	Derivati associati	Blocco
0	144	Tutti	Blocco delle numerazioni con prefisso 144
1	166	Tutti	Blocco delle numerazioni con prefisso 166
2	199	Tutti	Tutti Blocco delle numerazioni con prefisso 199
3	4	Tutti	Tutti i numeri in decade 4
4	5	Tutti	Tutti i numeri in decade 5
5	8	Tutti	Tutti i numeri in decade 8 tranne i numeri inseriti nella tabella dei numeri di emergenza
6	Vuota	Tutti	
7	Vuota	Tutti	
8	Vuota	Tutti	
9	Vuota	Tutti	

Il valore di fabbrica per ciascuna posizione delle tabelle è quello indicato nelle tabelle precedenti quindi, se non si cambiano impostazioni, non sarà possibile selezionare i numeri 144 – 166 -- 199 – e i numeri in decade 4 – 5 – 8.

Sarà possibile selezionare i numeri presenti nella tabella dei numeri di emergenza ovvero quelli in decade 1 presenti nella tabella alla posizione 0, i numeri verdi con prefisso 80X, i numeri con prefisso in decade 7 (servizi di internet) e tutte le numerazioni non presenti in tabella.

In caso dovete bloccare delle numerazioni particolari non previste ora nelle numerazioni di default dovrete inserirle nella tabella black list.

Vi ricordiamo inoltre che molte numerazioni a pagamento si possono anche bloccare gratuitamente in centrale facendo richiesta al vostro gestore di telefonia fissa.

NOTE: Le TABELLE dei GESTORI non sono soggette al blocco previsto nella black list perché hanno una loro tabella dei prefissi abilitati. Quindi se si utilizzano le tabelle dei gestori bisogna provvedere al blocco delle numerazioni indesiderate inserendo nella tabella dei prefissi abilitati per i gestori solo le numerazioni consentite. Ad esempio utilizzando un gestore (quindi anteposendo il numero del gestore 10XX al numero telefonico da selezionare) sarà possibile selezionare i numeri di telefonia con prefisso 0 se nella tabella dei prefissi abilitati inserirò uno 0 e non potrò selezionare tutti gli altri numeri con prefisso diverso dallo 0 (1-2-3-4-5-6-7-8-9) che saranno bloccati. Se in questa tabella non inseriremo nessun numero sarà possibile effettuare tutti i tipi di chiamata con i gestori senza nessuna limitazione o blocco (di default le tabelle dei prefissi abilitati per i gestori non hanno nessun numero inserito).

PROGRAMMAZIONE DERIVATI ABBINATI ALLA TABELLA BLACK LIST GENERALE

La funzione consente di programmare i derivati che saranno soggetti alle limitazioni imposte dalla black list generale

1. Sollevare il microtelefono e attendere il tono di invito a selezionare.
2. Comporre *** password principale #** e attendere il tono di programmazione.
3. Digitare *****, il sistema risponde "Introdurre il numero della programmazione".

Per programmare i derivati per la tabella black list generale:

4. Comporre **861 N ***, il sistema risponde "Introdurre il valore della programmazione", dove:
N= numero della locazione del numero/ prefisso da inserire (sono presenti 10 locazioni e le relative posizioni vanno da 0 ÷ 9)
5. Comporre in sequenza **X1, X2, X3, X4, X5, X6, X7, X8, X9, X10, X11, X12, X13, X14, X15, X16, X17, X18, X19, X20, X21, X22, X23, X24, X25, X26, X27, X28, X29, X30, X31, X32** dove:
X1 ÷ X32= 0 se il derivato non è soggetto alla black list generale

(X1 ÷ X32 sono i 32 derivati che possono essere presenti nell'impianto)

X1 ÷ X32= 1 se il derivato è soggetto alla black list generale

- Digitare #, il sistema risponde "Il valore della programmazione...".
- Digitare * per iniziare un'altra programmazione o riagganciare il microtelefono per terminare.

Per cancellare i derivati per la tabella black list generale:

- Comporre **861 N ***, il sistema risponde "Introdurre il valore della programmazione", dove:
N= numero della locazione del numero/ prefisso da inserire (0 ÷ 9)
- Digitare #, il sistema risponde "Il valore della programmazione...".
- Digitare * per iniziare un'altra programmazione o riagganciare il microtelefono per terminare.

Per verificare i derivati per la tabella black list generale:

- Comporre **861 N #**, il sistema risponde "Introdurre il valore della programmazione", dove:
N= numero della locazione del numero/ prefisso da inserire (0 ÷ 9)
- Digitare * per iniziare un'altra programmazione o riagganciare il microtelefono per terminare.

Si consiglia di verificare sempre tutte le locazioni perché potrebbero essere presenti delle programmazioni precedenti.

Di fabbrica tutti i derivati sono associati alla black list quindi ciascuna posizione della tabella equivale a 1 per tutti i 32 derivati, che essendo associati di default alla tabella della black list sono soggetti al blocco dei numeri presenti in essa.

ABILITAZIONE TABELLA BLACK LIST GENERALE

Una volta programmata la black list deve essere abilitata per essere attiva

- Solleverare il microtelefono e attendere il tono di invito a selezionare.
- Digitare * **password principale #** e attendere il tono di invito alla programmazione.
- Digitare *, il sistema risponde "Introdurre il numero della programmazione".

Per attivare le tabelle black list generale:

- Digitare **872 ***, il sistema risponde "Introdurre il valore della programmazione".
- Digitare **1 #**, il sistema risponde "Il valore della programmazione...".
- Riagganciare il microtelefono.

Per disattivare le tabelle black list generale:

- Digitare **872 ***, il sistema risponde "Introdurre il valore della programmazione".
- Digitare **0 #**, il sistema risponde "Il valore della programmazione...".
- Riagganciare il microtelefono.

Per verificare l'attivazione delle tabelle black list generale:

- Digitare **872 #**, il sistema risponde "Il valore della programmazione...".
- Riagganciare il microtelefono.

Il valore di fabbrica per il parametro è 1 quindi la tabella è attiva e blocca le numerazioni inserite in essa.

PROGRAMMAZIONE DELLA TABELLA BLACK LIST DI LINEA

La funzione consente di programmare per ogni linea o accesso base i numeri della tabella black list, e serve per porre delle limitazioni alle chiamate in uscita. Se per esempio viene inserito nella tabella di una linea un particolare numero (o prefisso) nessun derivato potrà selezionare su quella linea numeri telefonici che iniziano con quel numero (a parte i numeri inseriti nella tabella dei numeri di emergenza che hanno priorità su questa tabella). In ogni tabella si possono inserire fino a 10 numeri.

- Solleverare il microtelefono e attendere il tono di invito a selezionare.
- Comporre * **password principale #** e attendere il tono di programmazione.

- Digitare *, il sistema risponde "Introdurre il numero della programmazione".

Per programmare i numeri e/o prefissi per le tabelle black list di linea:

- Comporre **84 T N ***, il sistema risponde "Introdurre il valore della programmazione", dove:
T= 0 ÷ 5 per linea 1 ÷ 6
T= 6 ÷ 9 per accesso base 1 ÷ 4
N= numero della locazione del numero/ prefisso da inserire (0 ÷ 9)
- Digitare il numero/prefisso da inserire costituito al massimo di 20 cifre compreso * # e pausa (per inserirli digitare rispettivamente **R*, R#, RR**).
- Digitare #, il sistema risponde "Il valore della programmazione...".
- Digitare * per iniziare un'altra programmazione o riagganciare il microtelefono per terminare.

Per cancellare i numeri e/o prefissi per le tabelle black list di linea:

- Comporre **84 T N ***, il sistema risponde "Introdurre il valore della programmazione", dove:
T= 0 ÷ 5 per linea 1 ÷ 6
T= 6 ÷ 9 per accesso base 1 ÷ 4
N= numero della locazione del numero/ prefisso da inserire (0 ÷ 9)
- Digitare #, il sistema risponde "Il valore della programmazione...".
- Digitare * per iniziare un'altra programmazione o riagganciare il microtelefono per terminare.

Per verificare i numeri e/o prefissi per le tabelle black list di linea:

- Comporre **84 T N #**, il sistema risponde "Introdurre il valore della programmazione", dove:
T= 0 ÷ 5 per linea 1 ÷ 6
T= 6 ÷ 9 per accesso base 1 ÷ 4
N= numero della locazione del numero/ prefisso da inserire (0 ÷ 9)
- Digitare * per iniziare un'altra programmazione o riagganciare il microtelefono per terminare.

Si consiglia di verificare sempre tutte le locazioni perché potrebbero essere presenti dei numeri programmati in precedenza.

ABILITAZIONE TABELLA BLACK LIST DI LINEA

- Solleverare il microtelefono e attendere il tono di invito a selezionare.
- Digitare * **password principale #** e attendere il tono di invito alla programmazione.
- Digitare *, il sistema risponde "Introdurre il numero della programmazione".

Per attivare le tabelle black list di linea:

- Digitare **83 T ***, il sistema risponde "Introdurre il valore della programmazione", dove:
T= 0 ÷ 5 per linea 1 ÷ 6
T= 6 ÷ 9 per accesso base 1 ÷ 4
- Digitare **1 #**, il sistema risponde "Il valore della programmazione...".
- Riagganciare il microtelefono.

Per disattivare le tabelle black list di linea:

- Digitare **83 T ***, il sistema risponde "Introdurre il valore della programmazione", dove:
T= 0 ÷ 5 per linea 1 ÷ 6
T= 6 ÷ 9 per accesso base 1 ÷ 4 ..
- Digitare **0 #**, il sistema risponde "Il valore della programmazione...".
- Riagganciare il microtelefono.

Per verificare l'attivazione delle tabelle black list di linea:

- Digitare **83 T #**, il sistema risponde "Il valore della programmazione...", dove:
T= 0 ÷ 5 per linea 1 ÷ 6
T= 6 ÷ 9 per accesso base 1 ÷ 4
- Riagganciare il microtelefono.

Il valore di fabbrica per il parametro è 0.

ESEMPIO

Supponiamo di avere due gestori di telefonia fissa di cui uno in selezione diretta (non richiede la selezione del prefisso) e l'altro che richiede la selezione del prefisso (ad esempio 1055). Si vogliono vincolare gli utenti ad effettuare le telefonate verso i cellulari con il gestore che offre la tariffa migliore (per esempio 1055) e le chiamate su rete fissa con l'altro gestore (senza il prefisso). La situazione descritta è riassunta in tabella.

	Gestore 1 (senza prefisso)	Gestore 2 (1055)
Chiamate su rete fissa	SI	NO
Chiamate su rete mobile	NO	SI
Chiamate su numerazione speciale (a pagamento)	NO	NO

Per effettuare la programmazione bisognerà impostare i telefoni in classe di abilitazione 8 (quella soggetta alla tabella dei gestori) e togliere il visto all'opzione Gestori complete, programmare le tabelle di BLACK LIST, dei GESTORI ABILITATI e dei PREFISSI DEI GESTORI come segue:

TABELLA GESTORI ABILITATI

Parametri	Codice gestore (4 o 5 cifre)
8000* (Gestore 1)	
8001* (Gestore 2)	55**
8002* (Gestore 3)	
8003* (Gestore 4)	
8004* (Gestore 5)	
8005* (Gestore 6)	

*Codici di programmazione dei gestori abilitati

** Il 10 viene anteposto al 55 dal PABX

TABELLA DEI PREFISSI DEI GESTORI

Parametri	Numero o prefisso abilitato (massimo 4 cifre)	
802** (Gestore 2)	0	3
	1	
	2	
	3	
	4	
	5	
	6	
	7	
	8	
	9	

**Codici di programmazione dei prefissi del gestore

TABELLA BLACK LIST

Posizione	Numero	Derivati associati	Blocco
0	144	Tutti	Blocco delle numerazioni con prefisso 144
1	16	Tutti	Blocco delle numerazioni con prefisso 16
2	199	Tutti	Blocco delle numerazioni con prefisso 199
3	4	Tutti	Tutti i numeri in decade 4
4	5	Tutti	Tutti i numeri in decade 5
5	8	Tutti	Tutti i numeri in decade 8 tranne i numeri inseriti nella tabella dei numeri di emergenza
6	3	Tutti	Tutti i numeri in decade 3 (telefonia mobile)
7	Vuota	Tutti	
8	Vuota	Tutti	
9	Vuota	Tutti	

Questa configurazione evidenzia come la BLACK LIST non vada ad interessare la tabella dei gestori abilitati ottenendo così un blocco delle chiamate più articolato, in particolare si ottiene la seguente situazione:

Gestore 1: Si possono effettuare tutte le chiamate (senza prefisso del gestore) ad eccezione delle numerazioni inserite in BLACK LIST, quindi, nel caso specifico oltre alle numerazioni speciali (inserite di fabbrica nella tabella black list) non sarà possibile effettuare chiamate su rete mobile in quanto è stata inserita (programmata dall'utente) la decade 3 nella tabella BLACK LIST.

Gestore 2 (1055): Si possono effettuare solo ed esclusivamente chiamate verso rete mobile in quanto è stata inserita (programmata dall'utente) la decade 3 nella tabella dei prefissi abilitati.

Con questa procedura abbiamo fatto in modo che le chiamate su rete mobile si possano effettuare solo con il secondo operatore e quindi solo digitando il 1055. Procedendo come nell'esempio si potranno definire altri gestori e altre programmazioni per la gestione di altre chiamate.

PROGRAMMAZIONE DISA**REGISTRAZIONE MESSAGGIO PER DISA**

La funzione consente di registrare i messaggi per la selezione passante DISA. Il centralino viene fornito con il seguente messaggio registrato: "Vi preghiamo di attendere o selezionare l'interno". È possibile registrare sino a 4 ulteriori messaggi personalizzati.

Per registrare un nuovo messaggio:

1. Sollevare il microtelefono e attendere il tono di invito a selezionare.
2. Comporre * **password principale** # e attendere il tono di programmazione.
3. Digitare *, il sistema risponde "Introdurre il numero della programmazione".
4. Digitare **300 * N** dove:
N = indice del messaggio 1 ÷ 4
5. Digitare *, il sistema risponde "registrare messaggio" seguito da un tono.
6. Registrare il nuovo messaggio della durata massima di 15 secondi.
7. Digitare **R** per terminare la registrazione.
8. Digitare * per iniziare un'altra programmazione o riagganciare il microtelefono per terminare.

ASCOLTO MESSAGGIO PER DISA

La funzione consente di ascoltare i messaggi registrati.

Per ascoltare i messaggi registrati per la selezione passante DISA:

1. Sollevare il microtelefono e attendere il tono di invito a selezionare.
2. Comporre * **password principale** # e attendere il tono di programmazione.
3. Digitare *, il sistema risponde "Introdurre il numero della programmazione".
4. Digitare **300 * N** dove:
N = indice del messaggio 1 ÷ 4
5. Digitare # e attendere che venga riprodotto il messaggio richiesto.
6. Digitare * per iniziare un'altra programmazione o riagganciare il microtelefono per terminare.

Il valore di fabbrica del parametro è vuoto.

NOTA: Se è presente un interno configurato come Fax ed è abilitato il riconoscimento viene aggiunto al termine della sequenza il messaggio "per fax selezionare X".

PROGRAMMAZIONE SEQUENZA MESSAGGI DISA PER LINEA

La funzione consente di associare ad una linea o accesso base ISDN una sequenza di 2 messaggi, a scelta tra quello di fabbrica e quelli personalizzati registrati, da utilizzare per la DISA.

Per programmare la sequenza di messaggi DISA per una linea o accesso Base:

1. Sollevare il microtelefono e attendere il tono di invito a selezionare.
2. Comporre * **password principale** # e attendere il tono di programmazione.
3. Digitare *, il sistema risponde "Introdurre il numero della programmazione".
4. Comporre **31 T X ***, il sistema risponde "Introdurre il valore della programmazione", dove:
T = 0 ÷ 5 per linea 1 ÷ 6
T = 6 ÷ 9 per accesso base 1 ÷ 4
X = 0 DISA giorno feriale (da lunedì a venerdì)
X = 1 DISA notte feriale (da lunedì a venerdì)
X = 2 DISA sabato e domenica (24 ore)
X = 3 DISA Jolly
5. Digitare **NN**, dove NN è la sequenza di due messaggi per formare il messaggio DISA da inviare in linea:
N = 0 Nessun messaggio
N = 1 ÷ 4 Messaggio 1 ÷ 4
N = 5 Messaggio di fabbrica
N = 6 Messaggio da PC
6. Digitare #, il sistema risponde "il valore della programmazione...".
7. Digitare * per iniziare un'altra programmazione o riagganciare il microtelefono per terminare.

Per cancellare la sequenza di messaggi DISA per una linea o accesso Base e riportarla ai valori di fabbrica:

1. Sollevare il microtelefono e attendere il tono di invito a selezionare.
2. Comporre * **password principale** # e attendere il tono di programmazione.
3. Digitare *, il sistema risponde "Introdurre il numero della programmazione".
4. Comporre **31 T X ***, il sistema risponde "Introdurre il valore della programmazione", dove:
T = 0 ÷ 5 per linea 1 ÷ 6
T = 6 ÷ 9 per accesso base 1 ÷ 4
X = 0 DISA giorno feriale (da lunedì a venerdì)
X = 1 DISA notte feriale (da lunedì a venerdì)
X = 2 DISA sabato e domenica (24 ore)
X = 3 DISA Jolly
5. Digitare #, il sistema risponde "il valore della programmazione...".
6. Digitare * per iniziare un'altra programmazione o riagganciare il microtelefono per terminare.

Per verificare la sequenza di messaggi DISA per una linea o accesso Base:

1. Sollevare il microtelefono e attendere il tono di invito a selezionare.
2. Comporre * **password principale** # e attendere il tono di programmazione.
3. Digitare *, il sistema risponde "Introdurre il numero della programmazione".
4. Comporre **31 T X #**, il sistema risponde "il valore della programmazione...". dove:
T = 0 ÷ 5 per linea 1 ÷ 6
T = 6 ÷ 9 per accesso base 1 ÷ 4
X = 0 DISA giorno feriale (da lunedì a venerdì)
X = 1 DISA notte feriale (da lunedì a venerdì)
X = 2 DISA sabato e domenica (24 ore)
X = 3 DISA Jolly
5. Digitare * per iniziare un'altra programmazione o riagganciare il microtelefono per terminare.

Il valore di fabbrica per il parametro è 50.

ABILITAZIONE MESSAGGIO DISA JOLLY

La funzione consente di forzare il messaggio jolly da associare alla DISA per tutti i giorno della settimana.

Per programmale l'abilitazione/disabilitazione del messaggio DISA jolly:

1. Sollevare il microtelefono e attendere il tono di invito a selezionare.
2. Comporre * **password principale** # e attendere il tono di programmazione.

3. Digitare *, il sistema risponde "Introdurre il numero della programmazione".
4. Comporre **32 T ***, il sistema risponde "Introdurre il valore della programmazione", dove:
T = 0 ÷ 5 per linea 1 ÷ 6
T = 6 ÷ 9 per accesso base 1 ÷ 4
5. Digitare **0** oppure **1** per disabilitare o abilitare.
6. Digitare #, il sistema risponde "il valore della programmazione...".
7. Digitare * per iniziare un'altra programmazione o riagganciare il microtelefono per terminare.

Per cancellare l'abilitazione/disabilitazione del messaggio DISA jolly e riportarla al valore di fabbrica:

1. Sollevare il microtelefono e attendere il tono di invito a selezionare.
2. Comporre * **password principale** # e attendere il tono di programmazione.
3. Digitare *, il sistema risponde "Introdurre il numero della programmazione".
4. Comporre **32 T ***, il sistema risponde "Introdurre il valore della programmazione", dove:
T = 0 ÷ 5 per linea 1 ÷ 6
T = 6 ÷ 9 per accesso base 1 ÷ 4
5. Digitare #, il sistema risponde "il valore della programmazione...".
6. Digitare * per iniziare un'altra programmazione o riagganciare il microtelefono per terminare.

Per verificare l'abilitazione/disabilitazione del messaggio DISA jolly:

1. Sollevare il microtelefono e attendere il tono di invito a selezionare.
2. Comporre * **password principale** # e attendere il tono di programmazione.
3. Digitare *, il sistema risponde "Introdurre il numero della programmazione".
4. Comporre **32 T #**, il sistema risponde "il valore della programmazione..." dove:
T = 0 ÷ 5 per linea 1 ÷ 6
T = 6 ÷ 9 per accesso base 1 ÷ 4
5. Digitare * per iniziare un'altra programmazione o riagganciare il microtelefono per terminare.

Il valore di fabbrica per il parametro è 0.

PROGRAMMAZIONE SQUILLI PER RISPOSTA DISA

La funzione consente di impostare il numero di squilli prima della risposta DISA.

Per programmare il numero di squilli per risposta DISA:

1. Sollevare il microtelefono e attendere il tono di invito a selezionare.
2. Comporre * **password principale** # e attendere il tono di programmazione.
3. Digitare *, il sistema risponde "Introdurre il numero della programmazione".
4. Comporre **33 T ***, il sistema risponde "Introdurre il valore della programmazione", dove:
T = 0 ÷ 5 per linea 1 ÷ 6
T = 6 ÷ 9 per accesso base 1 ÷ 4
5. Digitare **X**, dove:
X = 0 ÷ 2 DISA dopo il 1° ÷ 3° squillo
6. Digitare #, il sistema risponde "il valore della programmazione...".
7. Digitare * per iniziare un'altra programmazione o riagganciare il microtelefono per terminare.

Per cancellare il numero di squilli per risposta DISA e riportarlo al valore di fabbrica:

1. Sollevare il microtelefono e attendere il tono di invito a selezionare.
2. Comporre * **password principale** # e attendere il tono di programmazione.
3. Digitare *, il sistema risponde "Introdurre il numero della programmazione".
4. Comporre **33 T ***, il sistema risponde "Introdurre il valore della programmazione", dove:
T = 0 ÷ 5 per linea 1 ÷ 6
T = 6 ÷ 9 per accesso base 1 ÷ 4

5. Digitare #, il sistema risponde "il valore della programmazione...".
6. Digitare * per iniziare un'altra programmazione o riagganciare il microtelefono per terminare.

Per verificare il numero di squilli per risposta DISA:

1. Sollevare il microtelefono e attendere il tono di invito a selezionare.
2. Comporre * **password principale** # e attendere il tono di programmazione.
3. Digitare *, il sistema risponde "Introdurre il numero della programmazione".
4. Comporre **33 T** #, il sistema risponde "il valore della programmazione...", dove:
T = 0 ÷ 5 per linea 1 ÷ 6
T = 6 ÷ 9 per accesso base 1 ÷ 4
5. Digitare * per iniziare un'altra programmazione o riagganciare il microtelefono per terminare.

Il valore di fabbrica per il parametro è 0.

PROGRAMMAZIONE DERIVATI PER SERVIZI

PROGRAMMAZIONE DI UN INTERNO COME POSTO OPERATORE

La funzione consente di programmare un interno come posto operatore.

Per programmare un interno come posto operatore:

1. Sollevare il microtelefono e attendere il tono di invito a selezionare.
2. Comporre * **password principale** # e attendere il tono di programmazione.
3. Digitare *, il sistema risponde "Introdurre il numero della programmazione".
4. Digitare **630** *, il sistema risponde "Introdurre l'interno".
5. Digitare **interno** #, il sistema risponde "il valore della programmazione...", dove:
INTERNO = numero dell'interno (41 ÷ 72) o indice del piano di numerazione preceduto da 0 (011 ÷ 042).
6. Digitare * per iniziare un'altra programmazione o riagganciare il microtelefono per terminare.

Per cancellare la programmazione di un interno come posto operatore:

1. Sollevare il microtelefono e attendere il tono di invito a selezionare.
2. Comporre * **password principale** # e attendere il tono di programmazione.
3. Digitare *, il sistema risponde "Introdurre il numero della programmazione".
4. Digitare **630** *, il sistema risponde "Introdurre l'interno".
5. Digitare #, il sistema risponde "il valore della programmazione...".
6. Digitare * per iniziare un'altra programmazione o riagganciare il microtelefono per terminare.

Per verificare la programmazione di un interno come posto operatore:

1. Sollevare il microtelefono e attendere il tono di invito a selezionare.
2. Comporre * **password principale** # e attendere il tono di programmazione.
3. Digitare *, il sistema risponde "Introdurre il numero della programmazione".
4. Digitare **630** #, il sistema risponde "il valore della programmazione...".
5. Digitare * per iniziare un'altra programmazione o riagganciare il microtelefono per terminare.

Il valore di fabbrica per il parametro è vuoto.

PROGRAMMAZIONE INTERNO PER SEGRETERIA

La funzione consente di definire su quale interno collegare una segreteria.

Per programmare un interno come segreteria:

1. Sollevare il microtelefono e attendere il tono di invito a selezionare.
2. Comporre * **password principale** # e attendere il tono di programmazione.
3. Digitare *, il sistema risponde "Introdurre il numero della programmazione".
4. Digitare **640** *, il sistema risponde "Introdurre l'interno".
5. Digitare **interno** #, il sistema risponde "Il valore della programmazione...", dove:
INTERNO = numero dell'interno (41 ÷ 72) o indice del piano di numerazione preceduto da 0 (011 ÷ 042)
6. Digitare * per iniziare un'altra programmazione o riagganciare il microtelefono per terminare.

Per cancellare la programmazione impostata:

1. Sollevare il microtelefono e attendere il tono di invito a selezionare.
2. Comporre * **password principale** # e attendere il tono di programmazione.
3. Digitare *, il sistema risponde "Introdurre il numero della programmazione".
4. Digitare **640** *, il sistema risponde "Introdurre l'interno".
5. Digitare #, il sistema risponde "il valore della programmazione...".
6. Digitare * per iniziare un'altra programmazione o riagganciare il microtelefono per terminare.

Per verificare la programmazione impostata:

1. Sollevare il microtelefono e attendere il tono di invito a selezionare.
2. Comporre * **password principale** # e attendere il tono di programmazione.
3. Digitare *, il sistema risponde "Introdurre il numero della programmazione".
4. Digitare **640** #, il sistema risponde "il valore della programmazione...".
5. Digitare * per iniziare un'altra programmazione o riagganciare il microtelefono per terminare.

Il valore di fabbrica per il parametro è vuoto.

PROGRAMMAZIONE NUMERO TELEFONICO PER AVVISO PRESENZA MESSAGGI

La funzione consente di definire un numero telefonico cui inviare l'avviso di presenza messaggi in segreteria.

Per programmare il numero telefonico per avviso presenza messaggi in segreteria:

1. Sollevare il microtelefono e attendere il tono di invito a selezionare.
2. Digitare * **password principale** # e attendere il tono di invito alla programmazione.
3. Digitare *, il sistema risponde "Introdurre il numero della programmazione".
4. Digitare **571** *, il sistema risponde "Introdurre il valore della programmazione".
5. Digitare **NUM** #, il sistema risponde "il valore della programmazione ...", dove:
NUM = numero con massimo 26 cifre compreso* # e pausa (digitare rispettivamente R*, R#, RR)
6. Digitare * per iniziare un'altra programmazione o riagganciare il microtelefono per terminare.

Per annullare la programmazione impostata:

1. Sollevare il microtelefono e attendere il tono di invito a selezionare.
2. Digitare * **password principale** # e attendere il tono di invito alla programmazione.
3. Digitare *, il sistema risponde "Introdurre il numero della programmazione".
4. Digitare **571** *, il sistema risponde "Introdurre il valore della programmazione".
5. Digitare #, il sistema risponde "il valore della programmazione ...".
6. Digitare * per iniziare un'altra programmazione o riagganciare il microtelefono per terminare.

Per verificare la programmazione impostata:

1. Sollevare il microtelefono e attendere il tono di invito a selezionare.
2. Digitare * **password principale** # e attendere il tono di invito alla programmazione.
3. Digitare *, il sistema risponde "Introdurre il numero della programmazione".
4. Digitare **571** #, il sistema risponde "il valore della programmazione ...".
5. Digitare * per iniziare un'altra programmazione o riagganciare il microtelefono per terminare.

Il valore di fabbrica per il parametro è vuoto.

PROGRAMMAZIONE INTERNO PER FAX

La funzione consente di definire su quale interno verranno inoltrate le chiamate provenienti da un fax.

Per programmare un interno come FAX:

1. Sollevare il microtelefono e attendere il tono di invito a selezionare.
2. Comporre * **password principale** # e attendere il tono di programmazione.
3. Digitare *, il sistema risponde "Introdurre il numero della programmazione".
4. Digitare **650** *, il sistema risponde "Introdurre l'interno".
5. Digitare **interno** #, il sistema risponde "il valore della programmazione...", dove:
INTERNO = numero dell'interno (41 ÷ 72) o indice del piano di numerazione preceduto da 0 (011 ÷ 042)
6. Digitare * per iniziare un'altra programmazione o riagganciare il microtelefono per terminare.

Per annullare la programmazione impostata:

1. Sollevare il microtelefono e attendere il tono di invito a selezionare.
2. Comporre * **password principale** # e attendere il tono di programmazione.
3. Digitare *, il sistema risponde "Introdurre il numero della programmazione".
4. Digitare **650** *, il sistema risponde "Introdurre l'interno".
5. Digitare #, il sistema risponde "il valore della programmazione...".
6. Digitare * per iniziare un'altra programmazione o riagganciare il microtelefono per terminare.

Per verificare la programmazione impostata:

1. Sollevare il microtelefono e attendere il tono di invito a selezionare.
2. Comporre * **password principale** # e attendere il tono di programmazione.
3. Digitare *, il sistema risponde "Introdurre il numero della programmazione".
4. Digitare **650** #, il sistema risponde "il valore della programmazione...".
5. Digitare * per iniziare un'altra programmazione o riagganciare il microtelefono per terminare.

Il valore di fabbrica per il parametro è vuoto.

PROGRAMMAZIONE DERIVATO PER SEGNALAZIONE BUFFER STAMPANTE ALL'80%

La funzione consente di definire quale derivato avvisare quando il buffer del traffico telefonico è riempito all'80% e pertanto è consigliabile stampare il traffico telefonico e successivamente cancellare il buffer stesso. Il derivato abilitato alla ricezione del messaggio del buffer telefonate riempito riceverà anche il messaggio di verificare l'impostazione dell'orologio in quanto si è verificata una mancanza della tensione di alimentazione per un tempo maggiore di 48 ore.

Messaggio buffer telefonate: "Buffer telefonate pieno".

Messaggio orologio: "Verificare orologio".

Per programmare il derivato:

1. Sollevare il microtelefono e attendere il tono di invito a selezionare.

2. Comporre * **password principale** # e attendere il tono di programmazione.
3. Digitare *, il sistema risponde "Introdurre il numero della programmazione".
4. Digitare **632** *, il sistema risponde "Introdurre l'interno".
5. Digitare **INTERNO** #, il sistema risponde "Il valore della programmazione ...", dove:
INTERNO = numero dell'interno (41 ÷ 72) o indice del piano di numerazione preceduto da 0 (011 ÷ 042)
6. Digitare * per iniziare un'altra programmazione o riagganciare il microtelefono per terminare.

NOTA: di default la segnalazione è inviata al 1° interno della prima scheda derivati installata (41, 49 o 57) oppure al posto operatore se abilitato.

GESTIONE DELLE CHIAMATE

TRASFERIMENTO DI CHIAMATA ATTRAVERSO ALTRA LINEA ESTERNA

Questa funzione permette di trasferire dopo il 5° squillo le chiamate esterne, non indirizzate ad un singolo interno, verso un numero esterno precedentemente programmato, utilizzando un'altra linea telefonica. Il centralino automaticamente seleziona il numero telefonico programmato e connette tra di loro le due linee. Un tono di avviso segnala che il servizio è attivo. Questa connessione ha una durata di 60 secondi ed è prolungabile mediante la digitazione di un qualsiasi tasto negli ultimi 5 secondi di connessione, segnalati da un tono.

Per programmare il numero di trasferimento chiamata:

1. Sollevare il microtelefono e attendere il tono di invito a selezionare.
2. Digitare * **password principale** # e attendere il tono di invito alla programmazione.
3. Digitare *, il sistema risponde "Introdurre il numero della programmazione".
4. Digitare **541** *, il sistema risponde "Introdurre il valore della programmazione".
5. Digitare **NUM** #, il sistema risponde "Il valore della programmazione...", dove:
NUM = numero con massimo 26 cifre compreso* # e pausa (digitare rispettivamente R*, R#, RR)
6. Digitare * per iniziare un'altra programmazione o riagganciare il microtelefono per terminare.

Per cancellare il numero di trasferimento chiamata:

1. Sollevare il microtelefono e attendere il tono di invito a selezionare.
2. Digitare * **password principale** # e attendere il tono di invito alla programmazione.
3. Digitare *, il sistema risponde "Introdurre il numero della programmazione".
4. Digitare **541** *, il sistema risponde "Introdurre il valore della programmazione".
5. Digitare #, il sistema risponde "Il valore della programmazione...".
6. Digitare * per iniziare un'altra programmazione o riagganciare il microtelefono per terminare.

Per verificare il numero di trasferimento chiamata:

1. Sollevare il microtelefono e attendere il tono di invito a selezionare.
2. Digitare * **password principale** # e attendere il tono di invito alla programmazione.
3. Digitare *, il sistema risponde "Introdurre il numero della programmazione".
4. Digitare **541** #, il sistema risponde "Il valore della programmazione...".
5. Digitare * per iniziare un'altra programmazione o riagganciare il microtelefono per terminare.

Il valore di fabbrica per il parametro 541 è vuoto.

RISPOSTA PER ASSENTE

La funzione consente di programmare un interno per effettuare la "risposta per assente" con 38.

Per programmare l'abilitazione di un interno alla risposta per assente:

1. Sollevare il microtelefono e attendere il tono di invito a selezionare.
2. Comporre * password principale # e attendere il tono di programmazione.
3. Digitare *, il sistema risponde "Introdurre il numero della programmazione".
4. Digitare 430 *, il sistema risponde "Introdurre l'interno".
5. Digitare interno *, il sistema risponde "Introdurre il valore della programmazione", dove:
INTERNO = numero dell'interno (41 ÷ 72) o indice del piano di numerazione preceduto da 0 (011 ÷ 042)
6. Digitare A, B, C, D, E, F, G, H, I, L, dove:
A = 0 / 1 disabilita / abilita Linea 0
B = 0 / 1 disabilita / abilita Linea 1
C = 0 / 1 disabilita / abilita Linea 2
D = 0 / 1 disabilita / abilita Linea 3
E = 0 / 1 disabilita / abilita Linea 4
F = 0 / 1 disabilita / abilita Linea 5
G = 0 / 1 disabilita / abilita Accesso Base 0
H = 0 / 1 disabilita / abilita Accesso Base 1
I = 0 / 1 disabilita / abilita Accesso Base 2
L = 0 / 1 disabilita / abilita Accesso Base 3
7. Digitare #, il sistema risponde "Il valore della programmazione ..."
8. Digitare * per iniziare un'altra programmazione o riagganciare il microtelefono per terminare

Per cancellare l'abilitazione di un interno alla risposta per assente:

1. Sollevare il microtelefono e attendere il tono di invito a selezionare.
2. Comporre * password principale # e attendere il tono di programmazione.
3. Digitare *, il sistema risponde "Introdurre il numero della programmazione".
4. Digitare 430 *, il sistema risponde "Introdurre l'interno".
5. Digitare interno *, il sistema risponde "Introdurre il valore della programmazione", dove:
INTERNO = numero dell'interno (41 ÷ 72) o indice del piano di numerazione preceduto da 0 (011 ÷ 042)
6. Digitare #, il sistema risponde "il valore della programmazione ..."
7. Digitare * per iniziare un'altra programmazione o riagganciare il microtelefono per terminare.

Per verificare l'abilitazione di un interno alla risposta per assente:

1. Sollevare il microtelefono e attendere il tono di invito a selezionare.
2. Comporre * password principale # e attendere il tono di programmazione.
3. Digitare *, il sistema risponde "Introdurre il numero della programmazione".
4. Digitare 430 *, il sistema risponde "Introdurre l'interno".
5. Digitare interno * #, il sistema risponde "il valore della programmazione ...", dove:
INTERNO = numero dell'interno (41 ÷ 72) o indice del piano di numerazione preceduto da 0 (011 ÷ 042)
6. Digitare * per iniziare un'altra programmazione o riagganciare il microtelefono per terminare.

Il valore di fabbrica per il parametro è 1111111111.

HOT LINE

La funzione consente di chiamare automaticamente un numero programmato quando, dopo aver sganciato il microtelefono, non viene eseguita alcuna azione per 30 secondi. Il numero Hot Line può essere un numero esterno, uno interno o un numero di un servizio.

Per programmare il numero Hot Line:

1. Sollevare il microtelefono e attendere il tono di invito a selezionare.
2. Digitare * password principale # e attendere il tono di invito alla programmazione.
3. Digitare *, il sistema risponde "Introdurre il numero della programmazione".
4. Digitare 560 *, il sistema risponde "Introdurre il valore della programmazione".
5. Inserire il numero da chiamare a seconda del tipo, il sistema risponde "il valore della programmazione ...".

5a. per inserire un numero esterno, digitare L, N, dove:

- L linea esterna su cui inoltrare la chiamata
- 80 qualsiasi linea privata disponibile
- 0 qualsiasi linea disponibile
- 81 ÷ 86 linea 1 ÷ 6
- 87 ÷ 89 accesso base 1 ÷ 3
- 74 accesso base 4
- N numero telefonico da inserire compreso * # e pausa (digitare rispettivamente R*, R#, RR) tenendo conto che la lunghezza totale della sequenza deve essere al massimo di 26 cifre

5b. per inserire un numero interno, digitare X, dove

- X numero dell'interno 41 ÷ 72 per gli interni 1 ÷ 32

5c. per inserire un numero di un servizio, digitare A, M, dove

- A codice attuatore:
#20 per attuatore 1
#21 per attuatore 2
36 per attuatore 3
37 per attuatore 4
- M modo di attuazione:
M = 0 per disattivare il comando
M = 1 per attivare il comando in modo stabile
M = 2 per attivare il comando solo temporaneamente (800 msec)
M = 3 per attivare il comando solo temporaneamente (1600 msec)

6. Digitare * per iniziare un'altra programmazione o riagganciare il microtelefono per terminare.

Per cancellare il numero Hot Line:

1. Sollevare il microtelefono e attendere il tono di invito a selezionare.
2. Digitare * password principale # e attendere il tono di invito alla programmazione.
3. Digitare *, il sistema risponde "Introdurre il numero della programmazione".
4. Digitare 560 *, il sistema risponde "Introdurre il valore della programmazione".
5. Digitare #, il sistema risponde "Il valore della programmazione ..."
6. Digitare * per iniziare un'altra programmazione o riagganciare il microtelefono per terminare.

Per verificare il numero Hot Line:

1. Sollevare il microtelefono e attendere il tono di invito a selezionare.
2. Digitare * password principale # e attendere il tono di invito alla programmazione.
3. Digitare *, il sistema risponde "Introdurre il numero della programmazione".
4. Digitare 560 #, il sistema risponde "Il valore della programmazione ..."
5. Digitare * per iniziare un'altra programmazione o riagganciare il microtelefono per terminare.

Il valore di fabbrica per il parametro è vuoto.

DEVIAZIONE ESTERNA

La funzione consente di trasferire le chiamate esterne destinata ad un interno (in selezione passante), verso un numero esterno, precedentemente programmato, utilizzando un'altra linea telefonica. Il centralino automaticamente seleziona il numero telefonico programmato e connette tra di loro le due linee, un tono di avviso segnala che il servizio è attivo.

Questa connessione ha una durata di 60 secondi ed è prolungabile mediante la digitazione di un qualsiasi tasto DTMF negli ultimi 5 secondi di connessione, segnalati da un tono.

Ogni interno può registrare un proprio numero.

Per programmare il numero per deviazione esterna:

1. Sollevare il microtelefono e attendere il tono di invito a selezionare.
2. Digitare * password secondaria # e attendere il tono di invito alla programmazione.
3. Digitare *, il sistema risponde "Introdurre il numero della programmazione".

4. Digitare **551 ***, il sistema risponde "Introdurre l'interno".
5. Digitare **interno ***, il sistema risponde "Introdurre il valore della programmazione", dove:
INTERNO = numero dell'interno (41 ÷ 72) o indice del piano di numerazione preceduto da 0 (011 ÷ 042)
6. Digitare **NUM #**, il sistema risponde "il valore della programmazione ...", dove:
NUM = numero con massimo 26 compreso* # e pausa (digitare rispettivamente R*, R#, RR).
7. Digitare ***** per iniziare un'altra programmazione o riagganciare il microtelefono per terminare.

Per cancellare il numero per deviazione esterna:

1. Sollevare il microtelefono e attendere il tono di invito a selezionare.
2. Digitare *** password secondaria #** e attendere il tono di invito alla programmazione.
3. Digitare *****, il sistema risponde "Introdurre il numero della programmazione".
4. Digitare **551 ***, il sistema risponde "Introdurre l'interno"
5. Digitare **interno ***, il sistema risponde "Introdurre il valore della programmazione", dove:
INTERNO = numero dell'interno (41 ÷ 72) o indice del piano di numerazione preceduto da 0 (011 ÷ 042)
6. Digitare **#**, il sistema risponde "il valore della programmazione ...".
7. Digitare ***** per iniziare un'altra programmazione o riagganciare il microtelefono per terminare.

Per verificare il numero per deviazione esterna:

1. Sollevare il microtelefono e attendere il tono di invito a selezionare.
2. Digitare *** password secondaria #** e attendere il tono di invito alla programmazione.
3. Digitare *****, il sistema risponde "Introdurre il numero della programmazione".
4. Digitare **551 ***, il sistema risponde "Introdurre l'interno".
5. Digitare **interno #**, il sistema risponde "Il valore della programmazione ...", dove:
INTERNO = numero dell'interno (41 ÷ 72) o indice del piano di numerazione preceduto da 0 (011 ÷ 042)
6. Digitare ***** per iniziare un'altra programmazione o riagganciare il microtelefono per terminare.

Il valore di fabbrica per il parametro 551 è vuoto.

SERVIZIO NOTTE

La funzione consente programmare le configurazioni valide per giorno/notte e le modalità di attivazione delle stesse. Sono previste tre modalità per passare dal servizio giorno a quello notte e viceversa: manuale tramite interruttore, manuale tramite comandi (programmazione o comandi brevi), automatica a tempo.

La programmazione del servizio notte comprende le seguenti funzioni:

- Definire l'orario del servizio automatico
- Definire le modalità di attivazione del servizio
- Abilitare/disabilitare l'attivazione del servizio tramite codice breve
- Attivare/disattivare il servizio
- Annullare l'attivazione/disattivazione
- Verificare l'attivazione/disattivazione

Per definire l'orario del servizio notte automatico:

1. Sollevare il microtelefono e attendere il tono di invito a selezionare.
2. Digitare *** password principale #** e attendere il tono di invito alla programmazione.
3. Digitare *****, il sistema risponde "Introdurre il numero della programmazione".
4. Digitare **762 X**, dove:
X = 0 impostazione orario dal lunedì al venerdì
X = 1 impostazione orario per il sabato e la domenica
5. Digitare *****, il sistema risponde "Introdurre il valore della programmazione".
6. Digitare **Inizio Fine**, dove:
Inizio = ora di attivazione servizio notte automatico (hhmm)
Fine = ora di disattivazione servizio notte automatico (hhmm)

7. Digitare **#**, il sistema risponde "servizio notte attivo".
8. Riagganciare il microtelefono.

Per definire le modalità di attivazione del servizio notte:

1. Sollevare il microtelefono e attendere il tono di invito a selezionare.
2. Digitare *** password principale #** e attendere il tono di invito alla programmazione.
3. Digitare *****, il sistema risponde "Introdurre il numero della programmazione".
4. Digitare **760 ***, il sistema risponde "Introdurre il valore della programmazione".
5. Digitare **X**, dove:
X = 0 Manuale tramite interruttore
X = 1 Manuale tramite codice breve
X = 2 Automatica a tempo
6. Digitare **#**, il sistema risponde "Il valore della programmazione...".
7. Riagganciare il microtelefono.

Per abilitare l'attivazione del servizio notte tramite codice breve:

1. Sollevare il microtelefono e attendere il tono di invito a selezionare.
2. Digitare *** password principale #** e attendere il tono di invito alla programmazione.
3. Digitare *****, il sistema risponde "Introdurre il numero della programmazione".
4. Digitare **763 ***, il sistema risponde "Introdurre il valore della programmazione".
5. Digitare **1 #**, il sistema risponde "Servizio notte attivo".
6. Riagganciare il microtelefono.

Per disabilitare l'attivazione del servizio notte tramite codice breve:

1. Sollevare il microtelefono e attendere il tono di invito a selezionare.
2. Digitare *** password secondaria #** e attendere il tono di invito alla programmazione.
3. Digitare ***** e, il sistema risponde "Introdurre il numero della programmazione".
4. Digitare **763 ***, il sistema risponde "Introdurre il valore della programmazione".
5. Digitare **0 #**, il sistema risponde "Servizio notte non attivo".
6. Riagganciare il microtelefono.

Il valore di fabbrica del parametro 760 è 1.

Il valore di fabbrica del parametro 762N è vuoto.

Il valore di fabbrica del parametro 763 è 0.

Per l'attivazione, la disattivazione e l'interrogazione del servizio notte mediante codice breve riferirsi al paragrafo relativo alla sezione "UTILIZZO".

SEGUIMI CITOFONICO

Questo servizio consente di ricevere le chiamate citofoniche da un numero telefonico.

Il servizio prevede le seguenti funzioni:

- programmare la postazione su cui attivare il servizio (campanello 1/2/3).
- programmare il numero telefonico a cui inviare la chiamata citofonica.

Per programmare la postazione citofonica su cui attivare il servizio:

1. Sollevare il microtelefono e attendere il tono di invito a selezionare.
2. Digitare *** password secondaria #** e attendere il tono di invito alla programmazione.
3. Digitare *****, il sistema risponde "Introdurre il numero della programmazione".
4. Digitare il prefisso **582 ***, il sistema risponde "Introdurre il valore della programmazione".
5. Digitare il prefisso **C #**, il sistema risponde "il valore della programmazione...", dove:
C = 0 / 1 / 2 per il campanello 1 / 2 / 3
6. Digitare ***** per iniziare un'altra programmazione o riagganciare il microtelefono per terminare.

Per annullare la programmazione impostata:

1. Sollevare il microtelefono e attendere il tono di invito a selezionare.
2. Digitare * **password secondaria** # e attendere il tono di invito alla programmazione.
3. Digitare *, il sistema risponde "Introdurre il numero della programmazione".
4. Digitare il prefisso **582** *, il sistema risponde "Introdurre il valore della programmazione".
5. Digitare il prefisso #, il sistema risponde "il valore della programmazione...".
6. Digitare * per iniziare un'altra programmazione o riagganciare il microtelefono per terminare.

Per verificare la programmazione impostata:

1. Sollevare il microtelefono e attendere il tono di invito a selezionare.
2. Digitare * **password secondaria** # e attendere il tono di invito alla programmazione.
3. Digitare *, il sistema risponde "Introdurre il numero della programmazione".
4. Digitare il prefisso **582** #, il sistema risponde "il valore della programmazione...".
5. Digitare * per iniziare un'altra programmazione o riagganciare il microtelefono per terminare.

Per programmare il numero telefonico a cui inviare la chiamata citofonica:

1. Sollevare il microtelefono e attendere il tono di invito a selezionare.
2. Digitare * **password principale** # e attendere il tono di invito alla programmazione.
3. Digitare *, il sistema risponde "Introdurre il numero della programmazione".
4. Digitare **581** *, il sistema risponde "Introdurre il valore della programmazione".
5. Digitare **NUM** #, il sistema risponde "il valore della programmazione è ...", dove:
NUM = numero con massimo 26 cifre compreso* # e pausa (digitare rispettivamente R*, R#, RR)
6. Digitare * per iniziare un'altra programmazione o riagganciare il microtelefono per terminare.

Per annullare la programmazione impostata:

1. Sollevare il microtelefono e attendere il tono di invito a selezionare.
2. Digitare * **password principale** # e attendere il tono di invito alla programmazione.
3. Digitare *, il sistema risponde "Introdurre il numero della programmazione".
4. Digitare **581** *, il sistema risponde "Introdurre il valore della programmazione".
5. Digitare #, il sistema risponde "il valore della programmazione è ...".
6. Digitare * per iniziare un'altra programmazione o riagganciare il microtelefono per terminare.

Per verificare la programmazione impostata:

1. Sollevare il microtelefono e attendere il tono di invito a selezionare.
2. Digitare * **password principale** # e attendere il tono di invito alla programmazione.
3. Digitare *, il sistema risponde "Introdurre il numero della programmazione".
4. Digitare **581** #, il sistema risponde "il valore della programmazione è ...".
5. Digitare * per iniziare un'altra programmazione o riagganciare il microtelefono per terminare.

Il valore di fabbrica per il parametro 581 è vuoto.

Il valore di fabbrica per il parametro 582 è 0.

MUSICA DI ATTESA

Il centralino può inviare alla linea urbana in attesa una musica con un annuncio vocale generato internamente, che viene ripetuto ciclicamente; questo annuncio e la musica possono essere sostituiti o registrati dall'utente.

Per selezionare il tipo di musica:

1. Sollevare il microtelefono e attendere il tono di invito a selezionare.
2. Digitare * **password principale** # e attendere il tono di invito alla programmazione.
3. Digitare *, il sistema risponde "Introdurre il numero della programmazione".
4. Digitare **340** *, il sistema risponde "Introdurre il valore della programmazione".
5. Digitare **X** #, dove:
X = 0 per inserire la musica e l'annuncio vocale forniti dalla fabbrica.
X = 1 per inserire la musica e/o messaggio ricevuta da P.C.
X = 2 per abilitare la musica esterna.
X = 3 per disabilitare la musica di attesa e il messaggio vocale.
6. Digitare * per iniziare un'altra programmazione o riagganciare il microtelefono per terminare.

Per cancellare la selezione impostata e riportarla al valore di fabbrica:

1. Sollevare il microtelefono e attendere il tono di invito a selezionare.
2. Digitare * **password principale** # e attendere il tono di invito alla programmazione.
3. Digitare *, il sistema risponde "Introdurre il numero della programmazione".
4. Digitare **340** *, il sistema risponde "Introdurre il valore della programmazione".
5. Digitare #, il sistema risponde "il valore della programmazione...".
6. Digitare * per iniziare un'altra programmazione o riagganciare il microtelefono per terminare.

Per verificare la selezione impostata:

1. Sollevare il microtelefono e attendere il tono di invito a selezionare.
2. Digitare * **password principale** # e attendere il tono di invito alla programmazione.
3. Digitare *, il sistema risponde "Introdurre il numero della programmazione".
4. Digitare **340** #, il sistema risponde "il valore della programmazione...".
5. Digitare * per iniziare un'altra programmazione o riagganciare il microtelefono per terminare.

Il valore di fabbrica per il parametro è 0.

PROGRAMMAZIONE PARAMETRI DI TRAFFICO

PROGRAMMAZIONE PREFISSO PROPRIO DISTRETTO

La funzione consente di impostare il prefisso del proprio distretto.

Per impostare il prefisso del proprio distretto:

1. Sollevare il microtelefono e attendere il tono di invito a selezionare.
2. Comporre * **password principale** # e attendere il tono di programmazione.
3. Digitare *, il sistema risponde "Introdurre il numero della programmazione".
4. Digitare **350** *, il sistema risponde "Introdurre il valore della programmazione".
5. Digitare **NUM** #, il sistema risponde "il valore della programmazione...". dove:
NUM = numero con massimo 4 cifre compreso* # e pausa (digitare rispettivamente R*, R#, RR)
6. Digitare * per iniziare un'altra programmazione o riagganciare il microtelefono per terminare.

Per cancellare il prefisso del proprio distretto:

1. Sollevare il microtelefono e attendere il tono di invito a selezionare.
2. Comporre * **password principale** # e attendere il tono di programmazione.
3. Digitare *, il sistema risponde "Introdurre il numero della programmazione".
4. Digitare **350** *, il sistema risponde "Introdurre il valore della programmazione".
5. Digitare #, il sistema risponde "il valore della programmazione...".
6. Digitare * per iniziare un'altra programmazione o riagganciare il microtelefono per terminare.

Per verificare il prefisso del proprio distretto:

1. Sollevare il microtelefono e attendere il tono di invito a selezionare.
2. Comporre * **password principale** # e attendere il tono di programmazione.
3. Digitare *, il sistema risponde "Introdurre il numero della programmazione".
4. Digitare **350** #, il sistema risponde "il valore della programmazione...".
5. Digitare * per iniziare un'altra programmazione o riagganciare il microtelefono per terminare.

Il valore di fabbrica per il parametro è vuoto.

PROGRAMMAZIONE PREFISSO INTERNAZIONALE

La funzione consente di impostare il prefisso per le chiamate internazionali.

Per impostare il prefisso internazionale:

1. Sollevare il microtelefono e attendere il tono di invito a selezionare.
2. Comporre * **password principale** # e attendere il tono di programmazione.
3. Digitare *, il sistema risponde "Introdurre il numero della programmazione".
4. Digitare **351** *, il sistema risponde "Introdurre il valore della programmazione".
5. Digitare **NUM** #, il sistema risponde "il valore della programmazione...", dove:
NUM = numero con massimo 4 cifre compreso* # e pausa (digitare rispettivamente R*, R#, RR)
6. Digitare * per iniziare un'altra programmazione o riagganciare il microtelefono per terminare.

Per cancellare il prefisso del proprio distretto:

1. Sollevare il microtelefono e attendere il tono di invito a selezionare.
2. Comporre * **password principale** # e attendere il tono di programmazione.
3. Digitare *, il sistema risponde "Introdurre il numero della programmazione".
4. Digitare **351** *, il sistema risponde "Introdurre il valore della programmazione".
5. Digitare #, il sistema risponde "il valore della programmazione...".
6. Digitare * per iniziare un'altra programmazione o riagganciare il microtelefono per terminare.

Per verificare il prefisso del proprio distretto:

1. Sollevare il microtelefono e attendere il tono di invito a selezionare.
2. Comporre * **password principale** # e attendere il tono di programmazione.
3. Digitare *, il sistema risponde "Introdurre il numero della programmazione".
4. Digitare **351** #, il sistema risponde "il valore della programmazione...".
5. Digitare * per iniziare un'altra programmazione o riagganciare il microtelefono per terminare.

Il valore di fabbrica per il parametro è 00.

COSTO UNITARIO SCATTO

La funzione consente di definire il costo unitario di uno scatto.

Per definire il costo di uno scatto:

1. Sollevare il microtelefono e attendere il tono di invito a selezionare.
2. Digitare * **password principale** # e attendere il tono di programmazione.
3. Digitare *, il sistema risponde "Introdurre il numero della programmazione".
4. Digitare **380** *, il sistema risponde "Introdurre il valore della programmazione".
5. Introdurre il costo espresso in decimillesimi di euro (massimo 5 cifre).

6. Digitare #, il sistema risponde "Il valore della programmazione...".
7. Digitare * per iniziare un'altra programmazione o riagganciare il microtelefono per terminare.

Per annullare il costo impostato e riportarlo al valore di fabbrica:

1. Sollevare il microtelefono e attendere il tono di invito a selezionare.
2. Digitare * **password principale** # e attendere il tono di programmazione.
3. Digitare *, il sistema risponde "Introdurre il numero della programmazione".
4. Digitare **380** *, il sistema risponde "Introdurre il valore della programmazione".
5. Digitare #, il sistema risponde "Il valore della programmazione...".
6. Digitare * per iniziare un'altra programmazione o riagganciare il microtelefono per terminare.

Per verificare il costo impostato:

1. Sollevare il microtelefono e attendere il tono di invito a selezionare.
2. Digitare * **password principale** # e attendere il tono di programmazione.
3. Digitare *, il sistema risponde "Introdurre il numero della programmazione".
4. Digitare **380** #, il sistema risponde "Il valore della programmazione...".
5. Digitare * per iniziare un'altra programmazione o riagganciare il microtelefono per terminare.

Il valore di fabbrica per il parametro è 1033.

SCelta DEL PIANO DI NUMERAZIONE

La funzione consente la scelta del piano di numerazione.

Per selezionare il piano di numerazione:

1. Sollevare il microtelefono e attendere il tono di invito a selezionare.
2. Comporre * **password principale** # e attendere il tono di programmazione.
3. Digitare *, il sistema risponde "Introdurre il numero della programmazione".
4. Comporre **601** *, il sistema risponde "Introdurre il valore della programmazione".
5. Digitare **X** #, il sistema risponde "il valore della programmazione...", dove:
X indica il piano di numerazione
X = 0 Piano di default
X = 1 Piano di seconda scelta
6. Digitare * per iniziare un'altra programmazione o riagganciare il microtelefono per terminare.

Per annullare la programmazione impostata e tornare a quella di fabbrica:

1. Sollevare il microtelefono e attendere il tono di invito a selezionare.
2. Comporre * **password principale** # e attendere il tono di programmazione.
3. Digitare *, il sistema risponde "Introdurre il numero della programmazione".
4. Comporre **601** *, il sistema risponde "Introdurre il valore della programmazione".
5. Digitare #, il sistema risponde "il valore della programmazione...".
6. Digitare * per iniziare un'altra programmazione o riagganciare il microtelefono per terminare.

Per verificare la programmazione impostata:

1. Sollevare il microtelefono e attendere il tono di invito a selezionare.
2. Comporre * **password principale** # e attendere il tono di programmazione.
3. Digitare *, il sistema risponde "Introdurre il numero della programmazione".
4. Comporre **601** #, il sistema risponde "il valore della programmazione...".

5. Digitare * per iniziare un'altra programmazione o riagganciare il microtelefono per terminare.

Il valore di fabbrica per il parametro è 0.

IMPOSTAZIONE PIANO DI NUMERAZIONE

La funzione consente di definire un piano di numerazione aggiuntivo ai due previsti dal sistema.

Per inserire un numero nel piano di numerazione aggiuntivo:

1. Sollevare il microtelefono e attendere il tono di invito a selezionare.
2. Comporre * **password principale** # e attendere il tono di programmazione.
3. Digitare *, il sistema risponde "Introdurre il numero della programmazione".
4. Digitare **600** *, il sistema risponde "Introdurre il numero".
5. Digitare **X** *, il sistema risponde "Introdurre il valore della programmazione", dove:
X= indice del numero (0 ÷ 140)
6. Digitare **NUM** #, il sistema risponde "il valore della programmazione...", dove:
NUM = numero di massimo 4 cifre
7. Digitare * per iniziare un'altra programmazione o riagganciare il microtelefono per terminare.

Per cancellare un numero nel piano di numerazione aggiuntivo:

1. Sollevare il microtelefono e attendere il tono di invito a selezionare.
2. Comporre * **password principale** # e attendere il tono di programmazione.
3. Digitare *, il sistema risponde "Introdurre il numero della programmazione".
4. Digitare **600** *, il sistema risponde "Introdurre il numero".
5. Digitare **X** *, il sistema risponde "Introdurre il valore della programmazione", dove:
X= indice del numero (0 ÷ 140)
6. Digitare #, il sistema risponde "il valore della programmazione...".
7. Digitare * per iniziare un'altra programmazione o riagganciare il microtelefono per terminare.

Per verificare un numero nel piano di numerazione aggiuntivo:

1. Sollevare il microtelefono e attendere il tono di invito a selezionare.
2. Comporre * **password principale** # e attendere il tono di programmazione.
3. Digitare *, il sistema risponde "Introdurre il numero della programmazione".
4. Digitare **600** *, il sistema risponde "Introdurre il numero".
5. Digitare **X** #, il sistema risponde "il valore della programmazione...", dove:
X= indice del numero (0 ÷ 140)
6. Digitare * per iniziare un'altra programmazione o riagganciare il microtelefono per terminare.

ABILITAZIONE LEAST COST ROUTING

La funzione consente di abilitare o disabilitare la modalità di routing a costo minimo.

Per abilitare/disabilitare LCR:

1. Sollevare il microtelefono e attendere il tono di invito a selezionare.
2. Comporre * **password principale** # e attendere il tono di programmazione.
3. Digitare *, il sistema risponde "Introdurre il numero della programmazione".
4. Digitare **590** *, il sistema risponde "Introdurre il valore della programmazione".
5. Digitare **X** #, il sistema risponde "Il valore della programmazione ...", dove:
X = 0 / 1 per disabilitare / abilitare
6. Digitare * per iniziare un'altra programmazione o riagganciare il microtelefono per terminare.

Per cancellare l'abilitazione/disabilitazione LCR e riportarla al valore di fabbrica:

1. Sollevare il microtelefono e attendere il tono di invito a selezionare.
2. Comporre * **password principale** # e attendere il tono di programmazione.
3. Digitare *, il sistema risponde "Introdurre il numero della programmazione".
4. Digitare **590** *, il sistema risponde "Introdurre il valore della programmazione".
5. Digitare #, il sistema risponde "Il valore della programmazione ...".
6. Digitare * per iniziare un'altra programmazione o riagganciare il microtelefono per terminare.

Per verificare l'abilitazione/disabilitazione LCR:

1. Sollevare il microtelefono e attendere il tono di invito a selezionare.
2. Comporre * **password principale** # e attendere il tono di programmazione.
3. Digitare *, il sistema risponde "Introdurre il numero della programmazione".
4. Digitare **590** #, il sistema risponde "Il valore della programmazione ...".
5. Digitare * per iniziare un'altra programmazione o riagganciare il microtelefono per terminare.

Il valore di fabbrica per il parametro è 0.

DURATA CHIAMATA CITOFOONICA

La funzione consente di definire il tempo massimo di squillo per una chiamata citofonica.

Per programmare la durata di una chiamata citofonica:

1. Sollevare il microtelefono e attendere il tono di invito a selezionare.
2. Digitare * **password principale** # e attendere il tono di invito alla programmazione.
3. Digitare *, il sistema risponde "Introdurre il numero della programmazione".
4. Digitare il prefisso **490** *, il sistema risponde "Introdurre il valore della programmazione".
5. Digitare il prefisso **X** #, il sistema risponde "il valore della programmazione...", dove:
X = durata conversazione in secondi (0 ÷ 60)
6. Digitare * per iniziare un'altra programmazione o riagganciare il microtelefono per terminare.

Per cancellare la durata di una chiamata citofonica e riportarla al valore di fabbrica:

1. Sollevare il microtelefono e attendere il tono di invito a selezionare.
2. Digitare * **password principale** # e attendere il tono di invito alla programmazione.
3. Digitare *, il sistema risponde "Introdurre il numero della programmazione".
4. Digitare il prefisso **490** *, il sistema risponde "Introdurre il valore della programmazione".
5. Digitare il prefisso #, il sistema risponde "il valore della programmazione...".
6. Digitare * per iniziare un'altra programmazione o riagganciare il microtelefono per terminare.

Per verificare la durata di una chiamata citofonica e riportarla al valore di fabbrica:

1. Sollevare il microtelefono e attendere il tono di invito a selezionare.
2. Digitare * **password principale** # e attendere il tono di invito alla programmazione.
3. Digitare *, il sistema risponde "Introdurre il numero della programmazione".
4. Digitare il prefisso **490** #, il sistema risponde "il valore della programmazione...".
5. Digitare * per iniziare un'altra programmazione o riagganciare il microtelefono per terminare.

Il valore di fabbrica per la durata di una chiamata citofonica è di 30 secondi.

TIMER PARCHEGGIO

La funzione consente di definire il tempo massimo di durata del parcheggio di una linea.

Per programmare il timer di parcheggio:

1. Sollevare il microtelefono e attendere il tono di invito a selezionare.
2. Digitare * **password principale** # e attendere il tono di invito alla programmazione.
3. Digitare *, il sistema risponde "Introdurre il numero della programmazione".
4. Digitare **610** *, il sistema risponde "Introdurre il valore della programmazione".
5. Digitare **X** #, il sistema risponde "il valore della programmazione...", dove:
X = durata timer in secondi fino a 3 cifre da 0 ÷ 300
6. Digitare * per iniziare un'altra programmazione o riagganciare il microtelefono per terminare.

Per cancellare il timer di parcheggio e riportarlo al valore di fabbrica:

1. Sollevare il microtelefono e attendere il tono di invito a selezionare.
2. Digitare * **password principale** # e attendere il tono di invito alla programmazione.
3. Digitare *, il sistema risponde "Introdurre il numero della programmazione".
4. Digitare **610** *, il sistema risponde "Introdurre il valore della programmazione".
5. Digitare #, il sistema risponde "il valore della programmazione...".
6. Digitare * per iniziare un'altra programmazione o riagganciare il microtelefono per terminare.

Per verificare il timer di parcheggio:

1. Sollevare il microtelefono e attendere il tono di invito a selezionare.
2. Digitare * **password principale** # e attendere il tono di invito alla programmazione.
3. Digitare *, il sistema risponde "Introdurre il numero della programmazione".
4. Digitare **610** #, il sistema risponde "il valore della programmazione...".
5. Digitare * per iniziare un'altra programmazione o riagganciare il microtelefono per terminare.

Il valore di fabbrica per il parametro è di 90 secondi.

TIMER DEVIAZIONE

La funzione consente di definire i due timer di deviazione.

Per programmare i timer:

1. Sollevare il microtelefono e attendere il tono di invito a selezionare.
2. Digitare * **password principale** # e attendere il tono di invito alla programmazione.
3. Digitare *, il sistema risponde "Introdurre il numero della programmazione".
4. Digitare **62X** dove X vale 0 per Timer1 e 1 per Timer2 seguito da *, il sistema risponde "Introdurre il valore della programmazione".
5. Digitare il valore **X** #, il sistema risponde "il valore della programmazione...", dove:
X = durata timer in secondi fino a 2 cifre da 0 ÷ 99
6. Digitare * per iniziare un'altra programmazione o riagganciare il microtelefono per terminare.

Per cancellare il timer e riportarli al valore di fabbrica:

1. Sollevare il microtelefono e attendere il tono di invito a selezionare.
2. Digitare * **password principale** # e attendere il tono di invito alla programmazione.
3. Digitare *, il sistema risponde "Introdurre il numero della programmazione".
4. Digitare il prefisso **62X** dove X vale 0 per Timer1 e 1 per Timer2 seguito da *, il sistema risponde "Introdurre il valore della programmazione".
5. Digitare #, il sistema risponde "il valore della programmazione...".
6. Digitare * per iniziare un'altra programmazione o riagganciare il microtelefono per terminare.

Per verificare il timer:

1. Sollevare il microtelefono e attendere il tono di invito a selezionare.
2. Digitare * **password principale** # e attendere il tono di invito alla programmazione.
3. Digitare *, il sistema risponde "Introdurre il numero della programmazione".
4. Digitare il prefisso **62X** dove X vale 0 per Timer1 e 1 per Timer2 seguito da #, il sistema risponde "il valore della programmazione...".
5. Digitare * per iniziare un'altra programmazione o riagganciare il microtelefono per terminare.

Il valore di fabbrica per il parametro 620 è di 50 secondi.
Il valore di fabbrica per il parametro 621 è di 25 secondi.

IDENTIFICATIVO DEL CHIAMANTE

La funzione consente di definire gli 8 interni che riceveranno l'identificativo del chiamante.

Per programmare gli interni:

1. Sollevare il microtelefono e attendere il tono di invito a selezionare.
2. Digitare * **password principale** # e attendere il tono di invito alla programmazione.
3. Digitare *, il sistema risponde "Introdurre il numero della programmazione".
4. Digitare il prefisso **660** *, il sistema risponde "Introdurre il valore della programmazione".
5. Digitare il valore **DER1, DER2, DER3, DER4, DER5, DER6, DER7, DER8, #**, il sistema risponde "il valore della programmazione...", dove:
DERn = interno scelto
6. Digitare * per iniziare un'altra programmazione o riagganciare il microtelefono per terminare.

Per cancellare gli interni e riportarli al valore di fabbrica:

1. Sollevare il microtelefono e attendere il tono di invito a selezionare.
2. Digitare * **password principale** # e attendere il tono di invito alla programmazione.
3. Digitare *, il sistema risponde "Introdurre il numero della programmazione".
4. Digitare il prefisso **660** *, il sistema risponde "Introdurre il valore della programmazione".
5. Digitare #, il sistema risponde "il valore della programmazione...".
6. Digitare * per iniziare un'altra programmazione o riagganciare il microtelefono per terminare.

Per verificare gli interni:

1. Sollevare il microtelefono e attendere il tono di invito a selezionare.
2. Digitare * **password principale** # e attendere il tono di invito alla programmazione.
3. Digitare *, il sistema risponde "Introdurre il numero della programmazione".
4. Digitare il prefisso **660** #, il sistema risponde "il valore della programmazione...".
5. Digitare * per iniziare un'altra programmazione o riagganciare il microtelefono per terminare.

Il valore di fabbrica per il parametro 660 è 41, 42, 43, 44, 45, 46, 47, 48.

PROGRAMMAZIONE TIMER DURATA CONVERSAZIONE TRA LINEE ESTERNE

La funzione consente di programmare la durata delle chiamate per le seguenti prestazioni: Room Monitor da remoto, Deviazione esterna, Trasferimento di chiamata, Paging da remoto, Dosa, Call back, Seguimi citofonico. Dieci secondi prima del termine della chiamata il centralino emetterà un tono e sarà possibile, tramite la pressione di un tasto DTMF in questi 10 secondi, prolungare la chiamata per un ulteriore tempo equivalente a questo timer.

1. Sollevare il microtelefono e attendere il tono di invito a selezionare.
2. Digitare * **password principale** # e attendere il tono di invito alla programmazione.

- Digitare *****, il sistema risponde "Introdurre il numero della programmazione".

Per programmare il timer:

- Digitare **663 ***, il sistema risponde "Introdurre il valore della programmazione".
- Digitare **X #**, il sistema risponde "Il valore della programmazione...", dove:
X= durata timer in secondi fino a 2 cifre da 1 ÷ 99 (minuti)
- Digitare ***** per iniziare un'altra programmazione o riagganciare il microtelefono per terminare.

Per cancellare il timer e riportarlo al valore di fabbrica:

- Digitare **663 ***, il sistema risponde "Introdurre il valore della programmazione".
- Digitare **#**, il sistema risponde "Il valore della programmazione...".
- Digitare ***** per iniziare un'altra programmazione o riagganciare il microtelefono per terminare.

Per verificare il timer:

- Digitare **663 #**, il sistema risponde "Il valore della programmazione...".
- Digitare ***** per iniziare un'altra programmazione o riagganciare il microtelefono per terminare.

Il valore di fabbrica per il parametro è di 4 minuti.

PROGRAMMAZIONE RUBRICA

Il sistema prevede una rubrica specifica, di uso esclusivo, per ciascun interno che contiene 10 numeri, ed una rubrica di sistema comune a tutti i derivati che contiene 190 numeri. In definitiva ciascun interno usufruisce di una rubrica di 200 numeri, di cui i primi dieci sono propri e gli altri 190 sono in comune. Nella rubrica possono essere inseriti numeri telefonici, preceduti dal codice di accesso alla linea telefonica, oppure codici di servizi del centralino PABX.

La configurazione di fabbrica prevede una rubrica vuota.

MEMORIZZAZIONE DI UN NUMERO TELEFONICO NELLA RUBRICA

La funzione consente di memorizzare un numero telefonico sia nella rubrica propria di un interno sia in quella di sistema.

Per memorizzare un numero nella rubrica di un interno:

- Sollevare il microtelefono e attendere il tono di invito a selezionare.
- Comporre *** password secondaria #** e attendere il tono di programmazione.
- Digitare *****, il sistema risponde "Introdurre il numero della programmazione".
- Digitare **10 N ***, il sistema risponde "Introdurre l'interno", dove:
N = indice del numero in rubrica (0 ÷ 9)
- Digitare interno *****, il sistema risponde "Introdurre il valore della programmazione", dove:
INTERNO = numero dell'interno (41 ÷ 72) o indice del piano di numerazione preceduto da 0 (011 ÷ 042)
- Digitare **L N #**, il sistema risponde "il valore della programmazione ...", dove:

L	linea esterna su cui inoltrare la chiamata
80	qualsiasi linea privata disponibile
0	qualsiasi linea disponibile
81 ÷ 86	linea 1 ÷ 6
87 ÷ 89	accesso base 1 ÷ 3
74	accesso base 4
- Digitare ***** per iniziare un'altra programmazione o riagganciare il microtelefono per terminare.

Per memorizzare un numero nella rubrica di sistema:

- Sollevare il microtelefono e attendere il tono di invito a selezionare.
- Comporre *** password principale #** e attendere il tono di programmazione.

- Digitare *****, il sistema risponde "Introdurre il numero della programmazione".
- Digitare **N ***, il sistema risponde "Introdurre il valore della programmazione", dove:
N = indice del numero in rubrica (110 ÷ 299)
- Digitare **interno ***, il sistema risponde "Introdurre il valore della programmazione", dove:
INTERNO = numero dell'interno (41 ÷ 72) o indice del piano di numerazione preceduto da 0 (011 ÷ 042)
- Digitare **L N #**, il sistema risponde "il valore della programmazione ...", dove:

L	linea esterna su cui inoltrare la chiamata
80	qualsiasi linea privata disponibile
0	qualsiasi linea disponibile
81 ÷ 86	linea 1 ÷ 6
87 ÷ 89	accesso base 1 ÷ 3
74	accesso base 4
- Digitare **N ***, il sistema risponde "Introdurre l'interno", dove:
N = indice del numero in rubrica (0 ÷ 9)
- Digitare **interno ***, il sistema risponde "Introdurre il valore della programmazione", dove:
INTERNO = numero dell'interno (41 ÷ 72) o indice del piano di numerazione preceduto da 0 (011 ÷ 042)
- Digitare **#**, il sistema risponde "il valore della programmazione ...".
- Digitare ***** per iniziare un'altra programmazione o riagganciare il microtelefono per terminare.

CANCELLAZIONE DI UN NUMERO TELEFONICO NELLA RUBRICA

La funzione consente di cancellare un numero telefonico sia nella rubrica propria di un interno sia in quella di sistema.

Per cancellare un numero nella rubrica di un interno:

- Sollevare il microtelefono e attendere il tono di invito a selezionare.
- Comporre *** password secondaria #** e attendere il tono di programmazione.
- Digitare *****, il sistema risponde "Introdurre il numero della programmazione".
- Digitare **10 N ***, il sistema risponde "Introdurre l'interno", dove:
N = indice del numero in rubrica (0 ÷ 9)
- Digitare **interno ***, il sistema risponde "Introdurre il valore della programmazione", dove:
INTERNO = numero dell'interno (41 ÷ 72) o indice del piano di numerazione preceduto da 0 (011 ÷ 042)
- Digitare **#**, il sistema risponde "il valore della programmazione ...".
- Digitare ***** per iniziare un'altra programmazione o riagganciare il microtelefono per terminare.

Per cancellare un numero nella rubrica di sistema:

- Sollevare il microtelefono e attendere il tono di invito a selezionare.
- Comporre *** password principale #** e attendere il tono di programmazione.
- Digitare *****, il sistema risponde "Introdurre il numero della programmazione".
- Digitare **N ***, il sistema risponde "Introdurre il valore della programmazione", dove:
N = indice del numero in rubrica (110 ÷ 299)
- Digitare **#**, il sistema risponde "il valore della programmazione ...".
- Digitare ***** per iniziare un'altra programmazione o riagganciare il microtelefono per terminare.

VERIFICA DI UN NUMERO TELEFONICO NELLA RUBRICA

La funzione consente di conoscere i numeri telefonici contenuti sia nella rubrica propria di un interno sia in quella di sistema.

Per verificare un numero nella rubrica di un interno:

- Sollevare il microtelefono e attendere il tono di invito a selezionare.
- Comporre *** password secondaria #** e attendere il tono di programmazione.
- Digitare *****, il sistema risponde "Introdurre il numero della programmazione".
- Digitare **10 N ***, il sistema risponde "Introdurre l'interno", dove:
N = indice del numero in rubrica (0 ÷ 9)
- Digitare interno **#**, il sistema risponde "il valore della programmazione ...", dove:

INTERNO = numero dell'interno (41 ÷ 72) o indice del piano di numerazione preceduto da 0 (011 ÷ 042)

- Digitare * per iniziare un'altra programmazione o riagganciare il microtelefono per terminare.

Per verificare un numero nella rubrica di sistema:

- Sollevare il microtelefono e attendere il tono di invito a selezionare.
- Comporre * **password principale #** e attendere il tono di programmazione.
- Digitare *, il sistema risponde "Introdurre il numero della programmazione".
- Digitare **N #**, il sistema risponde "il valore della programmazione ...", dove:
N = indice del numero in rubrica (110 ÷ 299)
- Digitare #, il sistema risponde "il valore della programmazione ...".
- Digitare * per iniziare un'altra programmazione o riagganciare il microtelefono per terminare.

PROGRAMMAZIONE STAMPE

PROGRAMMAZIONE VELOCITÀ SERIALE RS232

La funzione consente di impostare la velocità della seriale RS232.

Per programmare della seriale:

- Sollevare il microtelefono e attendere il tono di invito a selezionare.
- Comporre * **password principale #** e attendere il tono di programmazione.
- Digitare *, il sistema risponde "Introdurre il numero della programmazione".
- Digitare **900 ***, il sistema risponde "Introdurre il valore della programmazione".
- Digitare **X #**, il sistema risponde "Il valore della programmazione ...", dove:
X = 0 9600 baud
X = 1 19200 baud
X = 2 38400 baud
X = 3 57600 baud
X = 4 115200 baud
- Digitare * per iniziare un'altra programmazione o riagganciare il microtelefono per terminare.

Di fabbrica la velocità è impostata = 3 (57600 baud).

PROGRAMMAZIONE CONTROLLO DI FLUSSO SERIALE RS232

La funzione consente di impostare il controllo di flusso della seriale RS232.

Per programmare il controllo di flusso:

- Sollevare il microtelefono e attendere il tono di invito a selezionare.
- Comporre * **password principale #** e attendere il tono di programmazione.
- Digitare *, il sistema risponde "Introdurre il numero della programmazione".
- Digitare **901 ***, il sistema risponde "Introdurre il valore della programmazione".
- Digitare **X #**, il sistema risponde "Il valore della programmazione ...", dove:
X = 0 nessun flusso
X = 1 hardware
X = 2 Xon/Xoff
- Digitare * per iniziare un'altra programmazione o riagganciare il microtelefono per terminare.

Di fabbrica il controllo di flusso è impostato = 2 (Xon/Xoff).

PROGRAMMAZIONE NUMERO RIGHE PER PAGINA

La funzione consente di definire il numero di righe da stampare su ogni pagina quando si esegue la stampa del traffico. Nel numero di

righe sono comprese anche quelle dell'intestazione e della fine della pagina.

Per programmare il numero delle righe:

- Sollevare il microtelefono e attendere il tono di invito a selezionare.
- Comporre * **password principale #** e attendere il tono di programmazione.
- Digitare *, il sistema risponde "Introdurre il numero della programmazione".
- Digitare **709 ***, il sistema risponde "Introdurre il valore della programmazione".
- Digitare **NUM #**, il sistema risponde "Il valore della programmazione ...", dove:
NUM = 0 ÷ 255 numero di righe (0 per stampa continua)
- Digitare * per iniziare un'altra programmazione o riagganciare il microtelefono per terminare.

Il valore di fabbrica per il parametro è 50.

STAMPA CONTINUA E AVVISO BUFFER IN VIA DI ESAURIMENTO

Questa programmazione consente di abilitare la stampa continua del traffico telefonico, che comunque viene memorizzato in un buffer che ne può contenere al massimo 3000, e l'eventuale avviso di buffer pieno all'80% all'interno preposto.

Per definire la modalità di programmazione:

Per definire le modalità di notifica:

- Sollevare il microtelefono e attendere il tono di invito a selezionare.
- Comporre * **password principale #** e attendere il tono di programmazione.
- Digitare *, il sistema risponde "Introdurre il numero della programmazione".
- Digitare **700 ***, il sistema risponde "Introdurre il valore della programmazione".
- Digitare **X, #**, il sistema risponde "il valore della programmazione...", dove:
X = 0 Stampa continua NO Avviso buffer pieno NO
X = 1 Stampa continua NO Avviso buffer pieno SI
X = 2 Stampa continua SI Avviso buffer pieno NO
X = 3 Stampa continua SI Avviso buffer pieno SI
- Digitare * per iniziare un'altra programmazione o riagganciare il microtelefono per terminare.

Quando la memoria è piena all'80% il centralino avvisa l'interno preposto (se l'avviso è abilitato).

Il messaggio viene ripetuto ogni mezz'ora fino a quando viene cancellato tutto o parte del log in modo che ritorni sotto l'80%.

Quando la memoria è piena al 100% il centralino automaticamente elimina il 20% delle telefonate (le più vecchie).

Attivando la stampa continua il centralino invia verso la stampante il contenuto del log precedentemente mai stampato; di seguito invia le informazioni di ogni telefonata effettuata.

STAMPA TRAFFICO

La funzione consente la stampa delle chiamate per interno.

Per stampare il traffico entrante relativo ad un interno:

- Sollevare il microtelefono e attendere il tono di invito a selezionare.
- Comporre * **password secondaria #** e attendere il tono di programmazione.
- Digitare *, il sistema risponde "Introdurre il numero della programmazione".
- Digitare **701 ***, il sistema risponde "Introdurre l'interno".
- Digitare **interno ***, il sistema risponde "Introdurre il valore della programmazione", dove:
INTERNO = numero dell'interno (41 ÷ 72) o indice del piano di numerazione preceduto da 0 (011 ÷ 042)
- Digitare #, il sistema risponde "Comando attivo".
- Digitare * per iniziare un'altra programmazione o riagganciare il microtelefono per terminare.

Per stampare il traffico uscente relativo ad un interno:

1. Sollevare il microtelefono e attendere il tono di invito a selezionare.
2. Comporre * **password secondaria** # e attendere il tono di programmazione.
3. Digitare *, il sistema risponde "Introdurre il numero della programmazione".
4. Digitare **702 ***, il sistema risponde "Introdurre l'interno".
5. Digitare **interno ***, il sistema risponde "Introdurre il valore della programmazione", dove:
INTERNO = numero dell'interno (41 ÷ 72) o indice del piano di numerazione preceduto da 0 (011 ÷ 042)
6. Digitare #, il sistema risponde "Comando attivo".
7. Digitare * per iniziare un'altra programmazione o riagganciare il microtelefono per terminare.

Per stampare il traffico entrante ed uscente relativo ad un interno:

1. Sollevare il microtelefono e attendere il tono di invito a selezionare.
2. Comporre * **password secondaria** # e attendere il tono di programmazione.
3. Digitare *, il sistema risponde "Introdurre il numero della programmazione".
4. Digitare **703 ***, il sistema risponde "Introdurre l'interno".
5. Digitare **interno ***, il sistema risponde "Introdurre il valore della programmazione", dove:
INTERNO = numero dell'interno (41 ÷ 72) o indice del piano di numerazione preceduto da 0 (011 ÷ 042)
6. Digitare #, il sistema risponde "Comando attivo".
7. Digitare * per iniziare un'altra programmazione o riagganciare il microtelefono per terminare.

LISTA CHIAMATE

La funzione consente di gestire la lista di chiamate automaticamente memorizzate dal sistema.

Per cancellare la lista delle chiamate entranti relativa ad un interno:

1. Sollevare il microtelefono e attendere il tono di invito a selezionare.
2. Comporre * **password principale** # e attendere il tono di programmazione.
3. Digitare *, il sistema risponde "Introdurre il numero della programmazione".
4. Digitare **704 ***, il sistema risponde "Introdurre l'interno".
5. Digitare **interno #**, il sistema risponde "Comando attivo", dove:
INTERNO = numero dell'interno (41 ÷ 72) o indice del piano di numerazione preceduto da 0 (011 ÷ 042)
6. Digitare * per iniziare un'altra programmazione o riagganciare il microtelefono per terminare.

Per cancellare la lista delle chiamate uscenti relativa ad un interno:

1. Sollevare il microtelefono e attendere il tono di invito a selezionare.
2. Comporre * **password principale** # e attendere il tono di programmazione.
3. Digitare *, il sistema risponde "Introdurre il numero della programmazione".
4. Digitare **705 ***, il sistema risponde "Introdurre l'interno".
5. Digitare **interno #**, il sistema risponde "Comando attivo", dove:
INTERNO = numero dell'interno (41 ÷ 72) o indice del piano di numerazione preceduto da 0 (011 ÷ 042)
6. Digitare * per iniziare un'altra programmazione o riagganciare il microtelefono per terminare.

Per cancellare la lista delle chiamate entranti ed uscenti relative ad un interno:

1. Sollevare il microtelefono e attendere il tono di invito a selezionare.
2. Comporre * **password principale** # e attendere il tono di programmazione.
3. Digitare *, il sistema risponde "Introdurre il numero della programmazione".
4. Digitare **706 ***, il sistema risponde "Introdurre l'interno".
5. Digitare **interno #**, il sistema risponde "Comando attivo", dove:
INTERNO = numero dell'interno (41 ÷ 72) o indice del piano di numerazione preceduto da 0 (011 ÷ 042)

6. Digitare * per iniziare un'altra programmazione o riagganciare il microtelefono per terminare.

Per conoscere il numero di chiamate memorizzate nel buffer del centralino (massimo 3500 telefonate):

1. Sollevare il microtelefono e attendere il tono di invito a selezionare.
2. Comporre * **password secondaria** # e attendere il tono di programmazione.
3. Digitare *, il sistema risponde "Introdurre il numero della programmazione".
4. Digitare **707 #**, il sistema risponde "Numero telefonate ...".
5. Digitare * per iniziare un'altra programmazione o riagganciare il microtelefono per terminare.

Nota: È possibile stampare il traffico di tutti gli interni insieme (inserendo interno = 40).

STAMPA ULTIME TRE CIFRE

La funzione consente l'abilitazione della stampa delle ultime tre cifre.

Per abilitare e disabilitare la stampa delle ultime tre cifre:

1. Sollevare il microtelefono e attendere il tono di invito a selezionare.
2. Comporre * **password principale** # e attendere il tono di programmazione.
3. Digitare *, il sistema risponde "Introdurre il numero della programmazione".
4. Digitare **708 ***, il sistema risponde "Introdurre il valore della programmazione".
5. Digitare **X #**, il sistema risponde "il valore della programmazione...", dove:
X = 0 / 1 per disabilitare / abilitare
6. Digitare * per iniziare un'altra programmazione o riagganciare il microtelefono per terminare.

Per cancellare l'abilitazione/disabilitazione della stampa delle ultime tre cifre e riportarla al valore di fabbrica:

1. Sollevare il microtelefono e attendere il tono di invito a selezionare.
2. Comporre * **password principale** # e attendere il tono di programmazione.
3. Digitare *, il sistema risponde "Introdurre il numero della programmazione".
4. Digitare **708 ***, il sistema risponde "Introdurre il valore della programmazione".
5. Digitare #, il sistema risponde "il valore della programmazione...".
6. Digitare * per iniziare un'altra programmazione o riagganciare il microtelefono per terminare.

Per verificare l'abilitazione/disabilitazione della stampa delle ultime tre cifre:

1. Sollevare il microtelefono e attendere il tono di invito a selezionare.
2. Comporre * **password principale** # e attendere il tono di programmazione.
3. Digitare *, il sistema risponde "Introdurre il numero della programmazione".
4. Digitare **708 #**, il sistema risponde "il valore della programmazione...".
5. Digitare * per iniziare un'altra programmazione o riagganciare il microtelefono per terminare.

Il valore di fabbrica per il parametro è 0, ovvero stampa disabilitata.

STAMPA GESTORI E PREFISSI

La funzione consente la stampa dei gestori abilitati e dei numeri/prefissi abilitati.

Per stampare la tabella dei gestori e dei prefissi/numeri abilitati:

1. Sollevare il microtelefono e attendere il tono di invito a selezionare.
2. Comporre * **password secondaria** # e attendere il tono di programmazione.
3. Digitare *, il sistema risponde "Introdurre il numero della programmazione".

4. Digitare **710 #**, il sistema risponde "Comando attivo".
5. Digitare ***** per iniziare un'altra programmazione o riagganciare il microtelefono per terminare.

STAMPA DATI PROGRAMMAZIONE

La funzione consente la stampa dei dati di programmazione del centralino.

Per stampare i dati di programmazione del centralino:

1. Sollevare il microtelefono e attendere il tono di invito a selezionare.
2. Comporre *** password secondaria #** e attendere il tono di programmazione.
3. Digitare *****, il sistema risponde "Introdurre il numero della programmazione".
4. Digitare **720 #**, il sistema risponde "Comando attivo".
5. Digitare ***** per iniziare un'altra programmazione o riagganciare il microtelefono per terminare.

STAMPA RUBRICA

La funzione consente di stampare i numeri in rubrica.

Per stampare la rubrica di sistema:

1. Sollevare il microtelefono e attendere il tono di invito a selezionare.
2. Comporre *** password secondaria #** e attendere il tono di programmazione.
3. Digitare *****, il sistema risponde "Introdurre il numero della programmazione".
4. Digitare **730 #**, il sistema risponde "Comando attivo".
5. Digitare ***** per iniziare un'altra programmazione o riagganciare il microtelefono per terminare.

Per stampare la rubrica relativa ad un interno:

1. Sollevare il microtelefono e attendere il tono di invito a selezionare.
2. Comporre *** password secondaria #** e attendere il tono di programmazione.
3. Digitare *****, il sistema risponde "Introdurre il numero della programmazione".
4. Digitare **740 ***, il sistema risponde "Introdurre l'interno".
5. Digitare **interno ***, il sistema risponde "Introdurre il valore della programmazione", dove:
INTERNO = numero dell'interno (41 ÷ 72) o indice del piano di numerazione preceduto da 0 (011 ÷ 042)
6. Digitare **#**, il sistema risponde "Comando attivo".
7. Digitare ***** per iniziare un'altra programmazione o riagganciare il microtelefono per terminare.

STAMPA NUMERI EMERGENZA

La funzione consente di stampare i numeri di emergenza.

Per stampare i numeri di emergenza:

1. Sollevare il microtelefono e attendere il tono di invito a selezionare.
2. Comporre *** password secondaria #** e attendere il tono di programmazione.
3. Digitare *****, il sistema risponde "Introdurre il numero della programmazione".
4. Digitare **750 #**, il sistema risponde "Comando attivo".
5. Digitare ***** per iniziare un'altra programmazione o riagganciare il microtelefono per terminare.

PROGRAMMAZIONE DATA/ORA E SVEGLIA

PROGRAMMAZIONE DATA

La funzione consente di aggiornare la data. Se viene inserita una data sbagliata viene impostata la data corrente.

Per l'inserimento della data:

1. Sollevare il microtelefono e attendere il tono di invito a selezionare.

2. Comporre *** password principale #** e attendere il tono di programmazione.
3. Digitare *****, il sistema risponde "Introdurre il numero della programmazione".
4. Digitare **370 ***, il sistema risponde "Introdurre il valore della programmazione".
5. Comporre **GG, MM, AA**, dove:
GG = giorno (01 ÷ 31)
MM = mese (01 ÷ 12)
AA = anno (00 ÷ 99)
6. Digitare **#**, il sistema risponde "il valore della programmazione ...".
7. Digitare ***** per iniziare un'altra programmazione o riagganciare il microtelefono per terminare.

Per la verifica della data:

1. Sollevare il microtelefono e attendere il tono di invito a selezionare.
2. Comporre *** password principale #** e attendere il tono di programmazione.
3. Digitare *****, il sistema risponde "Introdurre il numero della programmazione".
4. Digitare **370 #**, il sistema risponde "il valore della programmazione ...".
8. Digitare ***** per iniziare un'altra programmazione o riagganciare il microtelefono per terminare.

PROGRAMMAZIONE ORA

La funzione consente di aggiornare la l'ora e i minuti. Se viene inserita un'ora sbagliata viene impostata l'ora corrente

Per l'inserimento dell'ora:

1. Sollevare il microtelefono e attendere il tono di invito a selezionare.
2. Comporre *** password principale #** e attendere il tono di programmazione.
3. Digitare *****, il sistema risponde "Introdurre il numero della programmazione".
4. Digitare **360 ***, il sistema risponde "Introdurre il valore della programmazione".
5. Comporre **HH, MM**, dove:
HH = ora (00 ÷ 23)
MM = minuti (00 ÷ 59)
6. Digitare **#**, il sistema risponde "il valore della programmazione ...".
7. Digitare ***** per iniziare un'altra programmazione o riagganciare il microtelefono per terminare.

Per la verifica dell'ora:

1. Sollevare il microtelefono e attendere il tono di invito a selezionare.
2. Comporre *** password principale #** e attendere il tono di programmazione.
3. Digitare *****, il sistema risponde "Introdurre il numero della programmazione".
4. Digitare **360 #**, il sistema risponde "il valore della programmazione ...".
5. Digitare ***** per iniziare un'altra programmazione o riagganciare il microtelefono per terminare.

PROGRAMMAZIONE SVEGLIA

La funzione consente di attivare il servizio sveglia su un interno qualsiasi.

Per attivare la sveglia su un interno:

1. Sollevare il microtelefono e attendere il tono di invito a selezionare.
2. Digitare *** password secondaria #** e attendere il tono di programmazione.
3. Digitare *****, il sistema risponde "Introdurre il numero della programmazione".
4. Digitare **390 ***, il sistema risponde "Introdurre l'interno".
5. Digitare **interno ***, il sistema risponde "Introdurre il valore della programmazione", dove:
INTERNO = numero dell'interno (41 ÷ 72) o indice del piano di numerazione preceduto da 0 (011 ÷ 042)

- Comporre **HH, MM**, dove
HH = ora (00 ÷ 23)
MM = minuti (00 ÷ 59)
- Digitare **#**, il sistema risponde "Il valore della programmazione...".
- Digitare ***** per iniziare un'altra programmazione o riagganciare il microtelefono per terminare.

Per disattivare la sveglia su un interno:

- Solleverare il microtelefono e attendere il tono di invito a selezionare.
- Digitare *** password secondaria #** e attendere il tono di programmazione.
- Digitare *****, il sistema risponde "Introdurre il numero della programmazione".
- Digitare **390 ***, il sistema risponde "Introdurre l'interno".
- Digitare **interno ***, il sistema risponde "Introdurre il valore della programmazione", dove:
INTERNO = numero dell'interno (41 ÷ 72) o indice del piano di numerazione preceduto da 0 (011 ÷ 042)
- Digitare **#**, il sistema risponde "Il valore della programmazione...".
- Digitare ***** per iniziare un'altra programmazione o riagganciare il microtelefono per terminare.

Per verificare la sveglia su un interno:

- Solleverare il microtelefono e attendere il tono di invito a selezionare.
- Digitare *** password secondaria #** e attendere il tono di programmazione.
- Digitare *****, il sistema risponde "Introdurre il numero della programmazione".
- Digitare **390 ***, il sistema risponde "Introdurre l'interno".
- Digitare **interno #**, il sistema risponde "Il valore della programmazione...", dove:
INTERNO = numero dell'interno (41 ÷ 72) o indice del piano di numerazione preceduto da 0 (011 ÷ 042)
- Digitare ***** per iniziare un'altra programmazione o riagganciare il microtelefono per terminare.

Il valore di fabbrica per il parametro è 9999.

PROGRAMMAZIONE CAMBIO AUTOMATICO ORA SOLARE/ORA LEGALE

La funzione consente di abilitare/disabilitare il passaggio automatico dall'ora legale a quella solare e viceversa.

Per programmare il prefisso:

- Solleverare il microtelefono e attendere il tono di invito a selezionare.
- Comporre *** password principale #** e attendere il tono di programmazione.
- Digitare *****, il sistema risponde "Introdurre il numero della programmazione".
- Digitare **362 ***, il sistema risponde "Introdurre il valore della programmazione".
- Digitare **X #**, il sistema risponde "Il valore della programmazione...", dove:
X = 0 Cambio disabilitato
X = 1 Cambio abilitato
- Digitare ***** per iniziare un'altra programmazione o riagganciare il microtelefono per terminare.

Il valore di fabbrica per il parametro è 1.

PARAMETRI DI SISTEMA

VERIFICA VERSIONE SOFTWARE

Per verificare la versione software Master:

- Solleverare il microtelefono e attendere il tono di invito a selezionare.
- Comporre *** password secondaria #** e attendere il tono di programmazione.
- Digitare *****, il sistema risponde "Introdurre il numero della programmazione".
- Digitare **910 #**, il sistema risponde "Versione software...".

- Digitare ***** per iniziare un'altra programmazione o riagganciare il microtelefono per terminare.

Per verificare la versione software Slave:

- Solleverare il microtelefono e attendere il tono di invito a selezionare.
- Comporre *** password secondaria #** e attendere il tono di programmazione.
- Digitare *****, il sistema risponde "Introdurre il numero della programmazione".
- Digitare **911 #**, il sistema risponde "Versione software...".
- Digitare ***** per iniziare un'altra programmazione o riagganciare il microtelefono per terminare.

Per verificare la versione software ISDN:

- Solleverare il microtelefono e attendere il tono di invito a selezionare.
- Comporre *** password secondaria #** e attendere il tono di programmazione.
- Digitare *****, il sistema risponde "Introdurre il numero della programmazione".
- Digitare **912 #**, il sistema risponde "Versione software...".
- Digitare ***** per iniziare un'altra programmazione o riagganciare il microtelefono per terminare.

PROGRAMMAZIONE DA REMOTO

ABILITAZIONE

La funzione consente di abilitare la programmazione da remoto. È prevista la possibilità di programmare il centralino da telefono remoto con le stesse modalità e prestazioni di un telefono interno (questa prestazione è attiva solo con la DISA in funzione).

Per attivare il servizio occorre:

- Chiamare dall'esterno un interno con elezione passante
- Attendere il messaggio DISA.
- Digitare *** password principale * #** e attendere il tono di programmazione.
- Digitare *****, il sistema risponde "introdurre il numero della programmazione".
- Effettuare la programmazione come da interno.

Dopo un tempo massimo di 90 secondi di inutilizzo il centralino sgancia la linea.

Nota bene: non è possibile da remoto memorizzare *****, **#** e pausa.

PROGRAMMAZIONE NUMERI TELEGESTIONE

La funzione consente di definire i numeri abilitati alla programmazione da remoto.

Per programmare un numero di telegestione:

- Solleverare il microtelefono e attendere il tono di invito a selezionare.
- Comporre *** password principale #** e attendere il tono di programmazione.
- Digitare *****, il sistema risponde "Introdurre il numero della programmazione".
- Digitare **895 N ***, il sistema risponde "Introdurre il valore della programmazione", dove:
N = indice del numero (0 ÷ 9)
- Digitare **NUM #**, il sistema risponde "Il valore della programmazione...", dove:
NUM = numero con massimo 26 cifre compreso* **#** e pausa (digitare rispettivamente R*, R#, RR)
- Digitare ***** per iniziare un'altra programmazione o riagganciare il microtelefono per terminare.

Per cancellare un numero di telegestione:

- Solleverare il microtelefono e attendere il tono di invito a selezionare.
- Comporre *** password principale #** e attendere il tono di programmazione.
- Digitare *****, il sistema risponde "Introdurre il numero della programmazione".

4. Digitare **895 N ***, il sistema risponde "Introdurre il valore della programmazione", dove:
N = indice del numero (0 ÷ 9)
5. Digitare **#**, il sistema risponde "Il valore della programmazione ...".
6. Digitare ***** per iniziare un'altra programmazione o riagganciare il microtelefono per terminare.

Per verificare un numero di telegestione:

1. Sollevare il microtelefono e attendere il tono di invito a selezionare.
2. Comporre *** password principale #** e attendere il tono di programmazione.
3. Digitare *****, il sistema risponde "Introdurre il numero della programmazione".
4. Digitare **895 N #**, il sistema risponde "Il valore della programmazione ...", dove:
N = indice del numero (0 ÷ 9)
5. Digitare ***** per iniziare un'altra programmazione o riagganciare il microtelefono per terminare.

Il valore di fabbrica del parametro è vuoto.

RESET

Le funzioni di reset consentono di ripristinare la configurazione di fabbrica per il centralino.

RESET CLASSI DI ABILITAZIONE

La funzione consente di ripristinare i valori di fabbrica per le classi di abilitazione.

La funzione prevede i seguenti passi:

1. Sollevare il microtelefono e attendere il tono di invito a selezionare.
2. Comporre *** password principale #** e attendere il tono di programmazione.
3. Digitare *****, il sistema risponde "Introdurre il numero della programmazione".
4. Digitare **955 #**, il sistema risponde "Comando attivo".
5. Riagganciare il microtelefono.

RESET GESTORI E RELATIVI PREFISSI

La funzione consente di ripristinare i valori di fabbrica le tabelle dei gestori e relativi numeri/prefissi abilitati.

La funzione prevede i seguenti passi:

1. Sollevare il microtelefono e attendere il tono di invito a selezionare.
2. Comporre *** password principale #** e attendere il tono di programmazione.
3. Digitare *****, il sistema risponde "Introdurre il numero della programmazione".
4. Digitare **966 #**, il sistema risponde "Comando attivo".
5. Riagganciare il microtelefono.

RESET PREFISSI ABILITATI

La funzione consente di ripristinare i valori di fabbrica per le tabelle dei numeri/prefissi abilitati.

La funzione prevede i seguenti passi:

1. Sollevare il microtelefono e attendere il tono di invito a selezionare.
2. Comporre *** password principale #** e attendere il tono di programmazione.
3. Digitare *****, il sistema risponde "Introdurre il numero della programmazione".
4. Digitare **977 #**, il sistema risponde "Comando attivo".
5. Riagganciare il microtelefono.

RESET RUBRICA DI SISTEMA

La funzione consente di cancellare i valori inseriti nella rubrica di sistema.

La funzione prevede i seguenti passi:

1. Sollevare il microtelefono e attendere il tono di invito a selezionare.
2. Comporre *** password principale #** e attendere il tono di programmazione.
3. Digitare *****, il sistema risponde "Introdurre il numero della programmazione".
4. Digitare **988 #**, il sistema risponde "Comando attivo".
5. Riagganciare il microtelefono.

RESET SISTEMA

La funzione consente di ripristinare i valori di fabbrica per l'intera configurazione di sistema.

La funzione prevede i seguenti passi:

1. Sollevare il microtelefono e attendere il tono di invito a selezionare.
2. Comporre *** password principale #** e attendere il tono di programmazione.
3. Digitare *****, il sistema risponde "Introdurre il numero della programmazione".
4. Digitare **999 #**, il sistema risponde "Comando attivo".
5. Riagganciare il microtelefono.

RESET BLACK LIST

La funzione consente di cancellare i valori inseriti nelle black list generale, di linea e l'associazione agli interni.

La funzione prevede i seguenti passi:

1. Sollevare il microtelefono e attendere il tono di invito a selezionare.
2. Comporre *** password principale #** e attendere il tono di programmazione.
3. Digitare *****, il sistema risponde "Introdurre il numero della programmazione".
4. Digitare **944 #**, il sistema risponde "Comando attivo".
5. Riagganciare il microtelefono.

TABELLA PROGRAMMAZIONE

La tabella riporta in forma sintetica tutte le programmazioni previste.

TABELLA PROGRAMMAZIONE

PAR	FUNZIONE	COMANDI	VALORE	Default	Pwd
100 ÷ 109	10 Numeri Rubrica Individuale	10N * DER * NUM # 10N * DER * # 10N * DER #	N= 0÷9 indice della rubrica DER= numero derivato o indice tabella (preceduto da 0) NUM= numero di max 26 cifre, compresi *, # e pausa	Vuoti	S
110 ÷ 299	190 Numeri Rubrica di Sistema	110 * NUM # 110 * # 110 #	NUM= numero di max 26 cifre, compresi *, # e pausa	Vuoti	P
300	Registrazione Messaggio DISA	300 * N *..... 300 * N #	N: 1 registra messaggio 1 2 registra messaggio 2 3 registra messaggio 3 4 registra messaggio 4	Vuoti	P
3100 ÷ 3193	Scelta Messaggio DISA per ogni linea o accesso base	31TX * AB # 31TX * # 31TX #	T = 0÷9 per le 6 LU ed i 4 BRI X = 0 Disa giorno Lun / Ven 1 Disa notte Lun / Ven 2 Disa Sab / Dom 3 Disa jolly AB= fino a 2 cifre: 0 nessun messaggio 1 messaggio registrato 1 2 messaggio registrato 2 3 messaggio registrato 3 4 messaggio registrato 4 5 messaggio di fabbrica 6 ricevuto da PC	50	P
320 ÷ 329	Messaggio DISA jolly	32T * X # 32T * # 32T #	T= 0 ÷ 9 per le 6 LU ed i 4 BRI X= 0 disabilitato 1 abilitato	0	P
330 ÷ 339	Squilli prima della risposta DISA	33T * X #	T= 0÷9 per le 6 LU ed i 4 BRI X= 0 DISA dopo il 1° squillo 1 DISA dopo il 2° squillo 2 DISA dopo il 3° squillo	1	P
340	Musica di Attesa	340 * X # 340 * # 340 #	X= 0 di fabbrica 1 ricevuta da PC 2 esterna 3 nessuna	0	P
350	Prefisso del proprio distretto	350 * Prefisso # 350 * # 350 #	Prefisso= massimo 4 cifre compresi *, # e pausa	Vuoto	P
351	Numero per chiamate internazionali	351 * Numero # 351 * # 351 #	Numero= massimo 4 cifre compresi *, # e pausa	00	P
360	Ora e Minuti	360 * HH MM # 360 #	HH= ore da 00 a 23 MM= minuti da 00 a 59		P
361	Taratura Orologio	361 * X #	X: 0 ÷ 127	0	P
362	Cambio automatico ora legale/ ora solare	362 * X # 362 * # 362 #	X= 0 non attivo 1 attivo	1	P
370	Data	370 * GG MM AA # 370 #	GG= giorno da 01 ÷ 31 MM= mese da 01 ÷ 12 AA= anno da 00 ÷ 99		P
380	Costo Unitario Scatto	380 * Costo # 380 * # 380 #	Costo= massimo 5 cifre espresso in decimillesimi di euro	1033	P
390	Sveglia	390 * DER * HH MM # 390 * DER * # 390 * DER #	DER= numero derivato o indice tabella (preceduto da 0) HH= ore da 00÷23 MM= minuti da 00÷59	99.99	S

PAR	FUNZIONE	COMANDI	VALORE	Default	Pwd
400	Assegna Derivato alla Classe	400 * DER * ABCD # 400 * DER * # 400 * DER #	DER= numero derivato o indice tabella (preceduto da 0) A classe abilitazione giorno B classe abilitazione notte C collegamento citofonico giorno D collegamento citofonico notte A, B, C, D = da 0 ÷ 8 per le 9 classi	8888	P
4010 ÷ 4018	Impostazione classi chiamate entranti / uscenti	401X * ABCDEFGHILMN # 401X * # 401X #	X= 9 classi da 0 ÷ 8 A, B, C...= 0 disabilitato/ 1 abilitato A entranti trasf. da un deriv. B entranti indiriz. Con DISA C entranti broadcast D uscenti locali E prefissi locali F uscenti nazionali G prefissi nazionali H uscenti internazionali I prefissi internazionali L uscenti verso gestori M prefissi gestori N uscenti verso mobili		P
4020 ÷ 4028	Impostazione classi collegamento citofonico	402X * ABCDEF # 402X * # 402X #	X= 9 classi da 0 ÷ 8 A, B, C...= 0 disabilitato/ 1 abilitato A fonia campanello 1 B soneria campanello 1 C fonia campanello 2 D soneria campanello 2 E fonia campanello 3 F soneria campanello 3		P
410	Assegna Linee Uscenti	410 * DER * ABCDEFGHIL # 410 * DER * # 410 * DER #	DER= numero derivato o indice tabella (preceduto da 0) A, B, C...= 0 disabilitato/ 1 abilitato A B C D E F: 6 LU G H I L: 4 BRI	111111111	P
420	Assegna Linee Entranti	420 * DER * ABCDEFGHIL # 420 * DER * # 420 * DER #	DER= numero derivato o indice tabella (preceduto da 0) A, B, C...= 0 disabilitato/ 1 abilitato A B C D E F: 6 LU G H I L: 4 BRI	111111111	P
430	Risposta per Assente a linea non abilitata	430 * DER * ABCDEFGHIL # 430 * DER * # 430 * DER #	DER= numero derivato o indice tabella (preceduto da 0) A,B,C...= 0 disabilitato/ 1 abilitato A B C D E F: 6 LU G H I L: 4 BRI	111111111	P

PAR	FUNZIONE	COMANDI	VALORE	Default	Pwd
440	Parametri Supplementari Derivati	440 * DER * ABCDEFGH # 440 * DER * # 440 * DER #	DER= numero derivato o indice tabella (preceduto da 0) A Impegno immediato: 0 disabilitato 1 abilitato B Tempo di svincolo: 0 99ms 1 199ms 2 299ms 3 399ms 4 499ms 5 599ms 6 699ms 7 799ms 8 899ms C Durata tasto R: 0 80ms 1 180ms 2 280ms 3 380ms 4 480ms 5 580ms 6 680ms 7 780ms 8 880ms D Tono di avviso 0 disabilitato 1 abilitato E Inclusione 0 disabilitato 1 abilitato F Esclusione soneria giorno 0 soneria disabilitata 1 soneria abilitata G Esclusione soneria notte 0 soneria disabilitata 1 soneria abilitata H Telefono: 0 decadico 1 BCA 2 Director 3 KTS	01011111	S
450 ÷ 459	Parametri di Linea	45T * ABCDEFGHI # 45T * # 45T #	T= 0-9 per le 6 LU ed i 4 BRI A Disa/Fax giorno: 0 esclusione Disa - Fax 1 solo abilitazione Fax 2 solo abilitazione Disa 3 abilitazione Disa e Fax B Disa/Fax notte: 0 esclusione Disa - Fax 1 solo abilitazione Fax 2 solo abilitazione Disa 3 abilitazione Disa e Fax C Disa/Fax sab/dom: 0 esclusione Disa - Fax 1 solo abilitazione Fax 2 solo abilitazione Disa 3 abilitazione Disa e Fax D Disabilita / Abilita: 0 linea disabilitata 1 linea abilitata E Urbana/Privata: 0 linea urbana 1 linea privata F Selezione DTMF / DC: 0 selezione Dtmf 1 selezione DC G Disab/Abil Decod. CLIR su ISDN 0 disabilita restrizione 1 abilitata restrizione H Disab/Abil presenza TAX (0-1) 0 disabilitato 1 abilitato I Disab/Abil LCR (0-1) 0 disabilitato 1 abilitato	000100000	P

PAR	FUNZIONE	COMANDI	VALORE	Default	Pwd
460	Radice Accesso Base	460 * Radice # 460 * # 460 #	Radice= massimo 26 cifre compresi *, # e pausa	Vuoto	P
470 ÷ 473	Modalità di funzionamento	47A * TEI # 47A * # 47A #	A= 0÷3 per i 4 BRI TEI= massimo 2 cifre da 0 a 64	64	P
4800 ÷ 4837	MSN Accesso Base	48AM * NUM # 48AM * # 48AM #	A= 0÷3 per i 4 BRI M= 0÷7 per gli 8 MSN NUM= massimo 26 cifre compresi *, # e pausa	Vuoto	P
490	Durata Chiamata Citofonica	490 * X # 490 * # 490 #	X= da 0 a 60 secondi	30	P
500	Att. / Dis. Non Disturbare	500 * DER * X # 500 * DER * # 500 * DER #	DER= numero derivato o indice tabella (preceduto da 0) X= 0 disattiva / 1 attiva	0	S
501	Imposta Non Disturbare	501 * DER * I C1 C2 C3 L1 L2 L3 L4 L5 L6 A1 A2 A3 A4 # 501 * DER * # 501 * DER #	DER= numero derivato o indice tabella (preceduto da 0) I, C1, ..., L1, ...= 0 disattivo / 1 attivo I: chiamate interne C1 C2 C3: campanelli L1 L2 L3 L4 L5 L6: linee A1 A2 A3 A4: accessi	0000000000 0000	S
510	Deviazione Immediata / Seguimi	510 * DER * DEST # 510 * DER * # 510 * DER #	DER= numero derivato o indice tabella (preceduto da 0) su cui si attiva il servizio DEST= numero derivato o indice tabella (preceduto da 0) su cui si devia la chiamata	Vuoto	S
520	Deviazione a Tempo	520 * DER * DEST # 520 * DER * # 520 * DER #	DER= numero derivato o indice tabella (preceduto da 0) su cui si attiva il servizio DEST= numero derivato o indice tabella (preceduto da 0) su cui si devia la chiamata	Vuoto	S
530	Deviazione su Occupato	530 * DER * DEST # 530 * DER * # 530 * DER #	DER= numero derivato o indice tabella (preceduto da 0) su cui si attiva il servizio DEST= numero derivato o indice tabella (preceduto da 0) su cui si devia la chiamata	Vuoto	S
540	Trasferimento di chiamata	540 * T # 540 * # 540 #	T= linea o accesso privato da impegnare da 0 a 10 (10 per prima privata libera) (T vuota: servizio non attivo)	Vuoto	S
541	Numero Trasferimento di Chiamata	541 * NUM # 541 * # 541 #	NUM= massimo 26 cifre (compreso *, # e pausa)	Vuoto	P
550	Deviazione Esterna	550 * DER * T # 550 * DER * # 550 * DER #	DER= numero derivato o indice tabella (preceduto da 0) T = linea o accesso privato da impegnare da 0 a 10 (10 per prima privata libera) (Se si imposta T vuota il servizio non risulta attivo)	Vuoto	S
551	Numero Deviazione Esterna per ogni derivato	551 * DER * NUM # 551 * DER * # 551 * DER #	DER= numero derivato o indice tabella (preceduto da 0) NUM= massimo 26 cifre (compreso *, # e pausa)	Vuoto	S
560	Hot Line	560 * NUM # 560 * # 560 #	NUM= massimo 26 cifre (compreso *, # e pausa)	Vuoto	P
570	Avviso Messaggi in Segreteria	570 * T # 570 * # 570 #	T = linea o accesso privato da impegnare da 0 a 10 (10 per prima privata libera) (Se si imposta T vuota il servizio non risulta attivo)	Vuoto	S
571	Numero per Avviso messaggi in segreteria	571 * NUM # 571 * # 571 #	NUM= massimo 26 cifre (compreso *, # e pausa)	Vuoto	S

PAR	FUNZIONE	COMANDI	VALORE	Default	Pwd
580	Abil. / dis. Seguimi Citofonico	580 * T# 580 * # 580 #	T= linea o accesso privato da impegnare da 0 a 10 (10 per prima privata libera) (Se si imposta T vuota il servizio non risulta attivo)	Vuoto	S
581	Numero Seguimi Citofonico	581 * NUM # 581 * # 581 #	NUM= massimo 26 cifre (compreso *, # e pausa)	Vuoto	P
582	Imposta Campanello Seguimi Citofonico	582 * C # 582 * # 582 #	C= 0 campanello 1 1 campanello 2 2 campanello 3	0	S
600	Modifica Numero - 32 derivati - 6 LU - 4 BRI - impegno linea o accesso libero - impegno linea o accesso privato - chiamata generale - chiamata a gruppi - codici prestazioni	600 * IDX * NEW #	IDX= indice della tabella dei codici delle prestazioni (senza lo 0) NEW= nuovo numero/codice (max 4 cifre)		P
601	Scelta piano di numerazione	601 * X # 601 * # 601 #	X= 0 default 1 seconda scelta	0	P
610	Timer Parcheggio	610 * X # 610 * # 610 #	X= fino a 3 cifre da 0 a 300 secondi	90	P
620 ÷ 621	Timer deviazione	62X * Timer # 62X * # 62X #	Timer= 0 ÷ 99 secondi	50 25	P
630	Posto Operatore	630 * DER # 630 * # 630 #	DER= numero derivato o indice tabella (preceduto da 0)	Vuoto	P
631	Attiva / Disattiva Posto Operatore	631 * X # 631 * # 631 #	X= 0 disattiva Posto Operatore 1 attiva Posto Operatore	0	S
632	Derivato da avvisare in caso di buffer del log pieno (80%) e orologio spento per più di 48 ore	632 * DER # 632 * # 632 #	DER= numero derivato o indice tabella (preceduto da 0)	41	P
640	Derivato Segreteria	640 * DER # 640 * # 640 #	DER= numero derivato o indice tabella (preceduto da 0)	Vuoto	P
650	Derivato Fax	650 * DER # 650 * # 650 #	DER= numero derivato o indice tabella (preceduto da 0)	Vuoto	P
660	Servizio Identificativo del Chiamante	660 * DER1 DER2 DER3 DER4 DER5 DER6 DER7 DER8 #	DERn= numero derivato o indice tabella (preceduto da 0) (devono essere 8 per far sì che la configurazione sia valida)	41-42-43 44-45-46 47-48	P
663	Timer durata conversazione tra linee esterne	663 * X # 663 * # 663 #	X= fino a 2 cifre da 1 a 99 minuti	4	P
690	Imposta Gruppi di chiamata (7 gruppi)	690 * DER * XXXXXXX # 690 * DER * # 690 * DER #	DER= numero derivato o indice tabella (preceduto da 0) X..X= 0 non appart. al gruppo 1 appart. al gruppo	0000000	P
700	Stampa Continua / Buffer	700 * X # 700 * # 700 #	X = 0 / 1 / 2 / 3 STAMPA CONT. AVVISO 0 no no 1 no si 2 si no 3 si si	0	P
701	Stampa Traffico Entrante	701 * DER #	DER= numero derivato o indice tabella (preceduto da 0) o gruppo		S
702	Stampa Traffico Uscente	702 * DER #	DER= numero derivato o indice tabella (preceduto da 0) o gruppo		S

PAR	FUNZIONE	COMANDI	VALORE	Default	Pwd
703	Stampa Traf. Entr. / Usc.	703 * DER #	DER= numero derivato o indice tabella (preceduto da 0) o gruppo		S
704	Cancella Buffer Entrante	704 * DER #	DER= numero derivato o indice tabella (preceduto da 0) o gruppo		P
705	Cancella Buffer Uscente	705 * DER #	DER= numero derivato o indice tabella (preceduto da 0) o gruppo		P
706	Canc. Buffer Entr. / Usc.	706 * DER #	DER= numero derivato o indice tabella (preceduto da 0) o gruppo		P
707	Contenuto Buffer	707 #	Max. 3000 telefonate		S
708	Stampa ultime 3 cifre	708 * X # 708 * # 708 #	X= 0 disabilita / 1 abilita	0	P
709	Numero righe per pagina stampante	709 * X # 709 * # 709 #	X= da 0 (stampa continua) a 255	50	P
710	Stampa Gestori e Prefissi	710 ##			S
720	Stampa Dati Program.	720 # DER # 720 # T # 720 # CITO #	DER= numero derivato o indice tabella (preceduto da 0) T= linea urbana o accesso base (81÷89,74), tutte le linee: 0 o 80 CITO= numero citofonico (34)		S
721	Stampa dati generali centralino	721 #			S
722	Stampa piano di numerazione	722 #			S
730	Stampa Rubrica Sistema	730 #			S
740	Stampa Rubrica Individuale	740 * DER #	DER= numero derivato o indice tabella (preceduto da 0) o gruppo		S
750	Stampa Num. Emerg.	750 #			S
760	Modalità Att. Servizio Notte	760 * X #	X= 0 interruttore 1 manuale 2 automatica	1	P
761	Att. / Disat. Servizio Notte	761 * X # 761 * # 761 #	X= 0 disattivato 1 attivato	0	P
7620 ÷ 7621	Ora Servizio Notte	762X * Inizio Fine # 762X * # 762X #	X= 0 orario Lun / Ven 1 orario sabato e domenica Inizio= ora di inizio (hh mm) Fine= ora di fine (hh mm)	Vuoto	P
763	Codice Breve Servizio Notte	763 * X # 763 * # 763 #	X= 0 disattivato 1 attivato	0	P
764	Lettura stato SN centralino	764 #			N
780	Abil. / Disabil. Combinatore	780 * X # 780 * # 780 #	X= 0 disattivato 1 attivato	0	P
7810 ÷ 7812	Memorizza Numeri Combinatore	781N * NUM # 781N * # 781N #	N= 0 ÷ 2 indice numero NUM= massimo 26 cifre compresi *, # e pausa	Vuoto	P
782	Imposta numeri cicli combinatore	782 * N # 782 * # 782 #	N= numero di cicli	3	P
8000 ÷ 8005	Gestori Abilitati	800N * Gestore # 800N * # 800N #	N= 0 ÷ 5 per i 6 gestori Gestore= da 2 o 3 cifre compresi *, # e pausa	Vuoto	P
8010 ÷ 8019	Prefissi Abilitati 1° Gestore	801N * Prefisso # 801N * # 801N #	N= 0 ÷ 9 indice prefisso Prefisso= fino a 4 cifre compresi *, # e pausa	Vuoto	P
8020 ÷ 8029	Prefissi Abilitati 2° Gestore	802N * Prefisso # 802N * # 802N #	N= 0 ÷ 9 indice prefisso Prefisso= fino a 4 cifre compresi *, # e pausa	Vuoto	P
8030 ÷ 8039	Prefissi Abilitati 3° Gestore	803N * Prefisso # 803N * # 803N #	N= 0 ÷ 9 indice prefisso Prefisso= fino a 4 cifre compresi *, # e pausa	Vuoto	P

PAR	FUNZIONE	COMANDI	VALORE	Default	Pwd
8040 ÷ 8049	Prefissi Abilitati 4° Gestore	803N * Prefisso # 803N * # 803N #	N= 0 ÷ 9 indice prefisso Prefisso= fino a 4 cifre compresi *, # e pausa	Vuoto	P
8050 ÷ 8059	Prefissi Abilitati 5° Gestore	805N * Prefisso # 805N * # 805N #	N= 0 ÷ 9 indice prefisso Prefisso= fino a 4 cifre compresi *, # e pausa	Vuoto	P
8060 ÷ 8069	Prefissi Abilitati 6° Gestore	806N * Prefisso # 806N * # 806N #	N= 0 ÷ 9 indice prefisso Prefisso= fino a 4 cifre compresi *, # e pausa	Vuoto	P
830 ÷ 839	Abilitazione tabella Black List di linea	83T * X # 83T * # 83T #	T= 0 ÷ 9 per le 6 LU ei 4 BRI X= 0 non attivo 1 attivo	0	P
8400 ÷ 8499	Numeri tabella Black List di linea	84TN * Numero # 84TN * # 84TN #	T= 0 ÷ 9 per le 6 LU ei 4 BRI N= 0 ÷ 9 indice della tabella Numero= fino a 20 cifre compresi *, # e pausa	Vuoto	P
8590 ÷ 8599	Numeri tabella Black List generale	859N * Numero # 859N * # 859N #	N= 0 ÷ 9 indice della tabella Numero= fino a 20 cifre compresi *, # e pausa	Vuoto	P
8610 ÷ 8619	Derivati abbinati alla Black List generale	861N* X1 X2÷X32 # 861N * # 861N #	N= 0 ÷ 9 indice della tabella X1 ÷ X32 = 0 derivato non soggetto 1 derivato soggetto (X1 ÷ X32= derivati dell'impianto)	1 per tutti i derivati	P
872	Abilitazione tabella Black List generale	872 * X # 872 * # 872 #	X= 0 non attivo 1 attivo	1	P
8800 ÷ 8829	Prefissi Abilitati	88XN * Prefisso # 88XN * # 88XN #	X= 0 prefissi Locali 1 prefissi Nazionali 2 prefissi Internazionali N= 0 ÷ 9 indice prefisso Prefisso= fino a 4 cifre compresi *, # e pausa	144 166 199 4 5 8 Vuoto Vuoto Vuoto Vuoto	P
890 ÷ 893	Instradamento MSN Accessi Base	89A * DER * XXXXXXXX # 89A * DER * # 89A * DER #	A= 0 ÷ 3 per i 4 BRI DER= numero derivato o indice tabella (preceduto da 0) X..X= 0 disabilitato / 1 abilitato	11111111	P
8950 ÷ 8959	Numeri di Telegestione	895N * NUM # 895N * # 895N #	N= 0 ÷ 9 indice numero NUM= massimo 26 cifre compresi *, # e pausa	Vuoto	P
8960 ÷ 8969	Numeri di emergenza	896N * NUM # 896N * # 896N #	N= 0 ÷ 9 indice numero NUM= massimo 26 cifre compresi *, # e pausa	Vuoto	P
900	Velocità seriale	900 * X # 900 * # 900 #	X= 0 9600 1 19200 2 38400 3 57600 4 115200	3	P
901	Controllo di flusso	901 * X # 901 * # 901 #	X= 0 nessun flusso 1 hardware 2 X on / X off	2	P
910	Versione Software Master	910 #			N
911	Versione Software Slave	911 #			N
912	Versione Software ISDN	912 #			N
930	Password Secondaria per ogni derivato	930 * DER * password # 930 * DER * # 930 * DER #	DER= numero derivato o indice tabella (preceduto da 0) Password= da 0 a 4 cifre (esclusi *, # e pausa)	2011 a 2042	S
940	Password Principale	940 * password # 940 * # 940 #	Password= da 0 a 4 cifre (esclusi *, # e pausa)	1000	P
955	Reset Classi Abilitazione	955 #			P
966	Reset Gestori e Prefissi	966 #			P
977	Reset Prefissi Abilitati	977 #			P
988	Reset Rubrica di Sistema	988 #			P
999	Reset di Sistema	999 #			P

TABELLA PIANO NUMERAZIONE E CODICI BREVI

La tabella riporta i piani di numerazione, costituiti da codici di max 4 cifre (compreso #).

- un piano predefinito di default;
- un piano predefinito come seconda scelta dell'utente;
- un piano libero da definire a cura dell'utente.

TABELLA PIANO DI NUMERAZIONE

N	DEFAULT	2° SCELTA	CODICI PERSONALI	FUNZIONE O SERVIZIO
0				
1	38	38		Risposta per assente (seguito da der)
2	328	328		Paging – accesso all'amplificatore esterno (seguito dal numero ch.gen) Paging – accesso al viva voce dell'interno (altoparlante) (seguito da der)
3	2	2		Inclusione
4	78	78		Conferenza
5	9	9		Passaggio da una linea all'altra / Palleggio
6	30	30		Prenotazione su occupato
7	33	33		Emette flash su linea PSTN
8	31	31		Parcheggio e ripresa
9	# 641	641		Cattura chiamata fax o segreteria
10	34	34		Citofono
11	41	441		1° Interno
12	42	442		2° Interno
13	43	443		3° Interno
14	44	444		4° Interno
15	45	445		5° Interno
16	46	446		6° Interno
17	47	447		7° Interno
18	48	448		8° Interno
19	49	449		9° Interno
20	50	450		10° Interno
21	51	451		11° Interno
22	52	452		12° Interno
23	53	453		13° Interno
24	54	454		14° Interno
25	55	455		15° Interno
26	56	456		16° Interno
27	57	457		17° Interno
28	58	458		18° Interno
29	59	459		19° Interno
30	60	460		20° Interno
31	61	461		21° Interno
32	62	462		22° Interno
33	63	463		23° Interno
34	64	464		24° Interno
35	65	465		25° Interno
36	66	466		26° Interno
37	67	467		27° Interno
38	68	468		28° Interno
39	69	469		29° Interno
40	70	470		30° Interno
41	71	471		31° Interno
42	72	472		32° Interno
43				
44				
45				
46				
47				

Agorà6

CENTRALINO TELEFONICO ESPANDIBILE PABX AGORÀ 6 Sch. 1362/624

TABELLA PIANO NUMERAZIONE E CODICI BREVI



N	DEFAULT	2° SCELTA	CODICI PERSONALI	FUNZIONE O SERVIZIO
48				
49				
50				
51	40	400		Chiamata generale
52	731	731		1° Gruppo di chiamata
53	732	732		2° Gruppo di chiamata
54	733	733		3° Gruppo di chiamata
55	734	734		4° Gruppo di chiamata
56	735	735		5° Gruppo di chiamata
57	736	736		6° Gruppo di chiamata
58	737	737		7° Gruppo di chiamata
59	0	0		Impegno linea urbana libera
60	80	80		Impegno linea o accesso privato libero
61	81	81		Impegno prima linea urbana PSTN
62	82	82		Impegno seconda linea urbana PSTN
63	83	83		Impegno terza linea urbana PSTN
64	84	84		Impegno quarta linea urbana PSTN
65	85	85		Impegno quinta linea urbana PSTN
66	86	86		Impegno sesta linea urbana PSTN
67	87	87		Impegno primo accesso ISDN
68	88	88		Impegno secondo accesso ISDN
69	89	89		Impegno terzo accesso ISDN
70	74	74		Impegno quarto accesso ISDN
71	# 610	# 610		Attiva la deviazione manuale su linea esterna con posto operatore (funzione Bridge)
72				
73	# 615	615		Codice Superamento Classi (seguito da psw secondaria * numero del proprio interno)
74	2	2		# per telefoni decadici
75	35	35		Apertura Porta Esterna da cui arriva la chiamata
76	# 20	220		Relè attuatore 1 (seguito da n: 0,1,2,3)
77	# 21	221		Relè attuatore 2 (seguito da n: 0,1,2,3)
78	36	36		Relè attuatore 3 (seguito da n: 0,1,2,3)
79	37	37		Relè attuatore 4 (seguito da n: 0,1,2,3)
80	351	351		Relè apriporta 1
81	352	352		Relè apriporta 2
82	353	353		Relè apriporta 3
83	# 626	626		CLIR (restrizione del numero nella chiamata uscente)
84	# 650	650		Interroga ora
85	# 631	631		Abilita Seguimi Citofonico (seguito da codice linea)
86				
87				
88				
89				
90				
91				
92				
93				
94				
95	# 630	630		Disabilita Seguimi Citofonico
96	# 632	632		Interroga Seguimi Citofonico
97	# 671	671		Abilita deviazione esterna (seguito da linea codice linea)
98	# 681	681		
99	# 682	682		
100	# 683	683		
101	# 684	684		
102	# 685	685		
103	# 686	686		
104	# 687	687		
105	# 688	688		

N	DEFAULT	2° SCELTA	CODICI PERSONALI	FUNZIONE O SERVIZIO
106	# 689	689		
107	# 690	690		
108	# 670	670		Disabilita deviazione esterna
109	# 672	672		Interroga deviazione esterna
110	# 660	660		Disabilita trasf. Chiamata
111	# 661	661		Abilita trasf. Chiamata (seguito da codice linea)
112	# 662	662		Interroga trasf. Chiamata
113	# 620	620		Disabilita richiamata per messaggio in segreteria
114	# 621	621		Abilita richiamata per presenza messaggio in segreteria (seguito da codice linea)
115	# 622	622		Interroga richiamata per messaggio in segreteria
116	# 623	623		Disattiva Servizio Notte (se abilitato in prog.io shortcut)
117	# 624	624		Attiva Servizio Notte (se abilitato in prog.io shortcut)
118	# 625	625		Verifica Servizio Notte (se abilitato in prog.io shortcut)
119	320	320		Disabilita non disturbare
120	321	321		Abilita non disturbare
121	322	322		Imposta il non disturbare (seguito da n per 14 volte)
122	323	323		Attiva e utilizza room monitor (seguito da der)
123	324	324		Attiva servizio sveglia (seguito da hh mm) Disattiva servizio sveglia (seguito da 99) Interroga servizio sveglia (seguito da 40, fisso)
124	326	326		Programma deviazione immediata (seguito da der) Annulla deviazione immediata (seguito dal proprio der) Interroga deviazione immediata (seguito dal numero ch.gen)
125	325	325		Programma deviazione a tempo (seguito da der) Annulla deviazione a tempo (seguito dal proprio der) Interroga deviazione a tempo (seguito dal numero ch.gen)
126	327	327		Programma deviazione su occupato (seguito da der) Annulla deviazione su occupato (seguito dal proprio der) Interroga deviazione su occupato (seguito dal numero ch.gen)
127	# 627	627		Program. Seguimi (Dall'interno su cui si vuole deviare - seguito dal proprio der) Annulla seguimi (Dal proprio interno - seguito dal proprio der) Interroga seguimi (Dal proprio interno - seguito dal numero ch.gen)
128	39	39		Richiamo numero Rubrica Individuale (seguito dall'indice di rubrica da 000 a 009 oppure termina con #) Richiamo numero Rubrica Sistema (seguito dall'indice di rubrica da 010 a 199 oppure termina con #)
129	# 770	770		Disattiva Prestazione Posto Operatore
130	# 771	771		Attiva Prestazione Posto Operatore
131	760	760		Disattiva Voice Mail
132	761	761		Attiva Voice Mail
133	762	762		Rew Voice Mail
134	763	763		Play Voice Mail
135	764	764		Fast F Voice Mail
136	765	765		Stop Voice Mail
137	766	766		Reserved 01 Voice Mail
138	767	767		Cancella Messaggio in Ascolto Voice Mail
139	768	768		Reserved 02 Voice Mail
140	769	769		Cancella Tutti i Messaggi Voice Mail
141	# 628	# 628		Verifica Servizio Notte
142	# 790	790		Disabilita invio keypad su ISDN
143	# 791	791		Abilita invio keypad su ISDN
144	# 792	792		Call Back tipo I
145	# 31	31		Attiva CFU
146	# 30	30		Disattiva CFU
147	# 32	32		Verifica CFU
148	# 41	41		Attiva CFNR
149	# 40	40		Disattiva CFNR
150	# 42	42		Verifica CFNR
151	# 51	51		Attiva CFB
152	# 50	50		Disattiva CFB
153	# 52	52		Verifica CFB

Agorà6

CENTRALINO TELEFONICO ESPANDIBILE PABX AGORÀ 6 Sch. 1362/624

TABELLA PARAMETRI DEI DERIVATI



TABELLA PARAMETRI DEI DERIVATI

Configurazione interni	41	42	43	44	45	46	47	48	49	50	51	52	53	54	55	56	57	58	59	60	61	62	63	64
Impegno immediato																								
Tempo di svincolo																								
Durata tasto R																								
Tono di avviso																								
Inclusione																								
Sonerie giorno																								
Sonerie notte																								
Telefono																								

Classi	41	42	43	44	45	46	47	48	49	50	51	52	53	54	55	56	57	58	59	60	61	62	63	64
Abilitazione giorno																								
Abilitazione notte																								
Collegamento citofono giorno																								
Collegamento citofono notte																								

Linee uscenti	41	42	43	44	45	46	47	48	49	50	51	52	53	54	55	56	57	58	59	60	61	62	63	64
Linea 0																								
Linea 1																								
Linea 2																								
Linea 3																								
Linea 4																								
Linea 5																								
Accesso base 0																								
Accesso base 1																								
Accesso base 2																								
Accesso base 3																								

Linee entranti	41	42	43	44	45	46	47	48	49	50	51	52	53	54	55	56	57	58	59	60	61	62	63	64
Linea 0																								
Linea 1																								
Linea 2																								
Linea 3																								
Linea 4																								
Linea 5																								
Accesso base 0																								
Accesso base 1																								
Accesso base 2																								
Accesso base 3																								

Risposta per assente a linea non abilitata	41	42	43	44	45	46	47	48	49	50	51	52	53	54	55	56	57	58	59	60	61	62	63	64
Linea 0																								
Linea 1																								
Linea 2																								
Linea 3																								
Linea 4																								
Linea 5																								
Accesso base 0																								
Accesso base 1																								
Accesso base 2																								
Accesso base 3																								

TABELLA CARATTERIZZAZIONI LINEE ESTERNE

Parametri di linea	Linea 0	Linea 1	Linea 2	Linea 3	Linea 4	Linea 5	Accesso base 0	Accesso base 1	Accesso base 2	Accesso base 3
DISA/Fax giorno										
DISA/Fax notte										
DISA/Fax sab/dom										
Disabilita/abilita										
Urbana/privata										
Selezione DTMF/DEC										
CLIR su ISDN										
Scheda TTX										
LCR (Least Cost Routing)										

Scelta messaggio DISA		Linea 0	Linea 1	Linea 2	Linea 3	Linea 4	Linea 5	Accesso base 0	Accesso base 1	Accesso base 2	Accesso base 3
Giorno lunedì/ venerdì	1° messaggio										
	2° messaggio										
Notte lunedì/ venerdì	1° messaggio										
	2° messaggio										
Sabato/ domenica	1° messaggio										
	2° messaggio										
Jolly	1° messaggio										
	2° messaggio										

Messaggio DISA jolly		Linea 0	Linea 1	Linea 2	Linea 3	Linea 4	Linea 5	Accesso base 0	Accesso base 1	Accesso base 2	Accesso base 3
Disabilitato/abilitato											

Squilli risposta DISA		Linea 0	Linea 1	Linea 2	Linea 3	Linea 4	Linea 5	Accesso base 0	Accesso base 1	Accesso base 2	Accesso base 3
Numero squilli prima della risposta											

Agorà6

CENTRALINO TELEFONICO ESPANDIBILE PABX AGORÀ 6 Sch. 1362/624

TABELLA CARATTERIZZAZIONI LINEE ESTERNE



TABELLA NUMERI O PREFISSI ABILITATI

Parametri	Numero o prefisso abilitato (massimo 4 cifre)
880 (Prefissi Locali)	0
	1
	2
	3
	4
	5
	6
	7
	8
	9
881 (Prefissi Nazionali)	0
	1
	2
	3
	4
	5
	6
	7
	8
	9
882 (Prefissi Internazionali)	0
	1
	2
	3
	4
	5
	6
	7
	8
	9

TABELLA GESTORI ABILITATI

Parametri	Codice gestore (2 o 3 cifre)
8000 (Gestore 1)	
8001 (Gestore 2)	
8002 (Gestore 3)	
8003 (Gestore 4)	
8004 (Gestore 5)	
8005 (Gestore 6)	

Prefissi gestori abilitati

Parametri	Numero o prefisso abilitato (massimo 4 cifre)
801 (Gestore 1)	0
	1
	2
	3
	4
	5
	6
	7
	8
	9
802 (Gestore 2)	0
	1
	2
	3
	4
	5
	6
	7
	8
	9
803 (Gestore 3)	0
	1
	2
	3
	4
	5
	6
	7
	8
	9

Parametri	Numero o prefisso abilitato (massimo 4 cifre)
804 (Gestore 4)	0
	1
	2
	3
	4
	5
	6
	7
	8
	9
805 (Gestore 5)	0
	1
	2
	3
	4
	5
	6
	7
	8
	9
806 (Gestore 6)	0
	1
	2
	3
	4
	5
	6
	7
	8
	9

Agorà6

CENTRALINO TELEFONICO ESPANDIBILE PABX AGORÀ 6 Sch. 1362/624



TABELLA BLACK LIST GENERALE
TABELLA BLACK LIST DI LINEA

TABELLA BLACK LIST GENERALE

Posizione	Numero	Derivati associati	Blocco
0			
1			
2			
3			
4			
5			
6			
7			
8			
9			

TABELLA BLACK LIST DI LINEA

Tabella Black List Linea Urbana 1		
Posizione	Numero	Blocco
0		
1		
2		
3		
4		
5		
6		
7		
8		
9		

Tabella Black List Linea Urbana 2		
Posizione	Numero	Blocco
0		
1		
2		
3		
4		
5		
6		
7		
8		
9		

Tabella Black List Linea Urbana 3		
Posizione	Numero	Blocco
0		
1		
2		
3		
4		
5		
6		
7		
8		
9		

Tabella Black List Linea Urbana 4		
Posizione	Numero	Blocco
0		
1		
2		
3		
4		
5		
6		
7		
8		
9		

Tabella Black List Linea Urbana 5		
Posizione	Numero	Blocco
0		
1		
2		
3		
4		
5		
6		
7		
8		
9		

Tabella Black List Linea Urbana 6		
Posizione	Numero	Blocco
0		
1		
2		
3		
4		
5		
6		
7		
8		
9		

SIGNIFICATO DEI VARI TONI DI SEGNALAZIONE

Tono verso interni	Temporizzazione	Significato
Invito alla selezione	continuo bitonale	il centralino è in attesa della selezione.
Invito alla selezione 2	2000ms/200ms/200ms/200ms	è attivo un servizio (seguimi, non disturbare, deviazione).
Controllo di chiamata	1000ms/4000ms	chiamata inoltrata all'interno desiderato.
Occupato	500ms/500ms	interno occupato.
Dissuasione	100ms/100ms	l'interlocutore interno ha riagganciato; ritardo nella manovra di selezione; accesso non consentito.
Indisponibilità o congestione	200ms/200ms	Indisponibilità di risorse hardware.
Conferma	100ms/100ms/100ms/100ms/100ms/1500ms	servizio richiesto accettato.
Avviso	100ms/5000ms	presenza di chiamata esterna ad un derivato occupato.
Avviso chiamata citofonica	100ms/100ms/100ms/6000ms	presenza di chiamata citofonica, campanello 1, ad un derivato occupato.
	100ms/100ms/100ms/100ms/100ms/5800ms	presenza di chiamata citofonica, campanello 2, ad un derivato occupato.
	100ms/100ms/100ms/100ms/100ms/100ms/ 100ms/5600ms	presenza di chiamata citofonica, campanello 3, ad un derivato occupato.
Inclusione	200ms/200ms/200ms/1400ms	un derivato abilitato all'inclusione si è inserito nella conversazione.
Attesa	200ms/200ms/200ms/3400ms	l'interlocutore interno è stato posto in attesa.
Conferenza	200ms/9800ms	è attivo il servizio di conferenza.

TABELLA TEMPI DI CHIAMATA E SEGNALAZIONI

Chiamata	Temporizzazione
Interna	600ms/250ms/250ms/2900ms
Esterna	1000ms/4000ms
Ritorno da attesa	1000ms/4000ms
Generale	600ms/250ms/250ms/2900ms
Esterna trasferita	1000ms/4000ms
Citofono campanello 1	250ms/500ms/250ms/500ms/250ms/3100ms
Citofono campanello 2	250ms/500ms/250ms/500ms/250ms/500ms/250ms/2350ms
Citofono campanello 3	250ms/500ms/250ms/500ms/250ms/500ms/250ms/500ms/250ms/1600ms
Prenotazione	250ms/250ms/250ms/250ms/250ms/3900ms

UTILIZZO

SERVIZI TELEFONICI SU LINEE ESTERNE

Le modalità di utilizzo dei servizi su linea esterna dipendono dal tipo di selezione della linea stessa: multifrequenza (MF) o decadica (DC). Per individuare il tipo di selezione di una linea, comporre con un telefono in posizione MF un numero telefonico, se si sente il segnale di libero, significa che la linea telefonica è allacciata ad una centrale di tipo tradizionale e cioè in DC.

CHIAMATA SU LINEA ESTERNA

Per effettuare una chiamata su linea esterna:

1. Sollevare il microtelefono e attendere il tono di invito a selezionare.
2. Selezionare la linea su cui inoltrare la chiamata, digitando

80	per qualsiasi linea privata disponibile
0	per qualsiasi linea disponibile
81 ÷ 86	per linea 1 ÷ 6
87 ÷ 89	per accesso base 1 ÷ 3
74	per accesso base 4
3. Attendere la risposta e agire secondo una delle alternative seguenti a seconda del tipo di risposta ottenuta:
 - 4a. Se si sente il tono di libero comporre il numero da chiamare. La prima cifra deve essere digitata entro 10 secondi scaduti i quali il telefono viene incapsulato.
 - 4b. Se si sente un tono di dissuasione vuol dire che l'interno non è abilitato alle chiamate esterne. Riagganciare il microtelefono.
 - 4c. Se si sente il messaggio "Linea non disponibile", vuol dire non ci sono linee libere. Riagganciare il microtelefono o effettuare una prenotazione di linea esterna.

CHIAMATA DI UN NUMERO IN RUBRICA

Da un telefono interno è possibile effettuare una chiamata verso un numero memorizzato in rubrica, identificato tramite un codice breve. Ogni interno può accedere ad una rubrica di 200 numeri di cui i primi dieci sono specifici di quel interno, mentre gli altri 190 sono comuni a tutti i derivati. I codici brevi sono espressi su tre cifre e vanno da 000 a 199, di cui i primi dieci (000-009) corrispondono ai numeri propri, mentre gli altri (010 ÷ 199) ai numeri in comune.

Per effettuare una chiamata su linea urbana di un numero in rubrica:

1. Sollevare il microtelefono e attendere il tono di invito a selezionare.
2. Digitare **39** seguito dal codice abbreviato **000 ÷ 199** che identifica il numero telefonico da chiamare.
3. Attendere che il centralino effettui la chiamata richiesta e agire secondo una delle alternative seguenti:
 - 4a. Se la chiamata va a buon fine si passa in conversazione.
 - 4b. Se si sente il messaggio "Il valore della programmazione 000 ÷ 199 è vuoto", vuol dire che non esiste alcun numero telefonico in rubrica associato al codice digitato. Riagganciare il microtelefono.
 - 4c. Se si sente il messaggio "Linee non disponibili", vuol dire che non ci sono linee libere. Riagganciare il microtelefono o effettuare una prenotazione di linea esterna.

PRENOTAZIONE DELLA LINEA URBANA

È possibile effettuare una prenotazione di linea esterna, se la linea richiesta o tutte le linee sono impegnate, ovvero quando, a fronte di un tentativo di chiamata esterna, si riceve il messaggio "Linea non disponibile".

Quando la linea si libera squilla il telefono da cui è stata richiesta la prenotazione per 25 secondi.

Per prenotare una linea urbana, dopo aver ricevuto il messaggio "Linea non disponibile":

1. Digitare **R30** oppure **130** (selezione MF o decadica) e attendere il tono di conferma.
2. Riagganciare il microtelefono.
3. La disponibilità della linea verrà segnalata da una chiamata di ritorno.
4. Sollevare il microtelefono e attendere il tono di libero.

5. Comporre il numero telefonico da chiamare. La prima cifra deve essere digitata entro 10 secondi scaduti i quali il telefono viene incapsulato.

Dopo aver ricevuto il tono di libero (punto 4) la linea è già impegnata per cui si può effettuare solo una selezione diretta. Nel caso la prenotazione fosse stata richiesta a fronte di una chiamata di un numero in rubrica, non è possibile richiamare tale numero tramite codice breve.

RISPOSTA AD UNA CHIAMATA ESTERNA

Una chiamata proveniente da una linea esterna viene segnalata a tutti i derivati abilitati alla ricezione della chiamata in arrivo, la cui la suoneria squilla con una cadenza propria della chiamata esterna. È anche possibile rispondere da un interno non abilitato alla ricezione della chiamata in arrivo, la cui suoneria non squilla, a condizione che sia stata programmata la prestazione "risposta per assente". Alla risposta di un interno tutte le altre suonerie smettono di squillare.

Per rispondere da un telefono abilitato:

1. Sollevare il microtelefono.

Per rispondere da un telefono non abilitato:

1. Sollevare il microtelefono e attendere il tono di invito a selezionare.
2. Digitare **38** e, se necessario, selezionare la linea urbana.

MESSA IN ATTESA DI UNA CONVERSAZIONE ESTERNA

È possibile mettere in attesa una conversazione in corso, senza abbattere la connessione, per poterla riprendere in seguito dallo stesso apparecchio che l'aveva generata.

Per mettere in attesa una comunicazione esterna digitare **R** oppure **1** (selezione MF o DC) ed attendere il tono di invito a selezionare. L'utente esterno riceve la musica con l'annuncio d'attesa.

Per riprendere la conversazione esterna digitare **R** oppure **1** (selezione MF o DC).

Se durante l'attesa si riaggancia il microtelefono, si ha una chiamata di ritorno dalla linea per un tempo massimo di 50 secondi.

MESSA IN ATTESA DI UNA CONVERSAZIONE ESTERNA PER RISPONDERE AD ALTRA CHIAMATA ESTERNA

Se durante una conversazione esterna in corso arriva una seconda chiamata esterna, segnalata dal tono di avviso, si può mettere in attesa la prima chiamata e rispondere alla seconda. È possibile inoltre passare da una comunicazione all'altra, ovvero sono presenti due comunicazioni contemporanee di cui una attiva e l'altra in attesa.

Per mettere in attesa una conversazione esterna e rispondere ad una seconda chiamata esterna in arrivo:

1. Digitare **R** oppure **1** (selezione MF o DC) e attendere il tono di invito a selezionare. L'utente esterno messo in attesa riceve la musica con l'annuncio d'attesa.
2. Digitare **9**. In questo modo si è in conversazione sull'altra chiamata esterna.

Per passare da una conversazione all'altra, digitare **R9** oppure **19** (selezione MF o DC).

Per chiudere la comunicazione attiva e riprendere quella in attesa, digitare **RR** oppure **11** (selezione MF o DC).

Per chiudere la comunicazione attiva, riagganciare il microtelefono. La linea urbana attiva viene liberata e si ha una chiamata di ritorno sulla linea urbana messa in attesa.

MESSA IN ATTESA DI UNA CONVERSAZIONE ESTERNA PER EFFETTUARE ALTRA CHIAMATA ESTERNA

È possibile mettere in attesa una conversazione esterna in corso ed effettuare una seconda chiamata esterna. È possibile inoltre

passare da una comunicazione all'altra, ovvero sono presenti due comunicazioni contemporanee di cui una attiva e l'altra in attesa.

Per mettere in attesa una conversazione esterna in corso ed effettuare una seconda chiamata esterna:

1. Digitare **R** oppure **1** (selezione MF o DC) e attendere il tono di invito a selezionare. L'utente esterno messo in attesa riceve la musica con l'annuncio d'attesa.
2. Selezionare la linea su cui inoltrare la chiamata, digitando:
 - 80** per qualsiasi linea privata disponibile
 - 0** per qualsiasi linea disponibile
 - 81 ÷ 86** per linea 1 ÷ 6
 - 87 ÷ 89** per accesso base 1 ÷ 3
 - 74** per accesso base 4
3. Attendere la risposta e agire secondo una delle alternative seguenti a seconda del tipo di risposta ottenuta:
 - 4a. Se si sente il tono di libero, comporre il numero da chiamare. La prima cifra deve essere digitata entro 10 secondi scaduti i quali il telefono viene incapsulato e si ha una chiamata di ritorno sulla linea messa in attesa.
 - 4b. Se si sente un tono di dissuasione vuol dire che l'interno non è abilitato alle chiamate esterne. Riagganciare il microtelefono. Si ha una chiamata di ritorno sulla linea messa in attesa.
 - 4c. Se si sente il messaggio "Linea non disponibile", vuol dire non ci sono linee libere. Riagganciare il microtelefono. Si ha una chiamata di ritorno sulla linea messa in attesa.

Per passare da una conversazione all'altra, digitare **R9** oppure **19** (selezione MF o DC).

Per chiudere la comunicazione attiva e riprendere quella in attesa, digitare **RR** oppure **11** (selezione MF o DC).

Per chiudere la comunicazione attiva, riagganciare il microtelefono. La linea urbana attiva viene liberata e si ha una chiamata di ritorno sulla linea urbana messa in attesa.

MESSA IN ATTESA DI UNA CONVERSAZIONE ESTERNA PER EFFETTUARE ALTRA CHIAMATA INTERNA

È possibile mettere in attesa una conversazione esterna in corso ed effettuare una chiamata interna.

Per effettuare una chiamata interna durante una conversazione esterna in corso:

1. Digitare il tasto **R** oppure **1** (selezione MF o DC) e attendere il tono di invito a selezionare. L'utente esterno messo in attesa riceve la musica con l'annuncio d'attesa.
2. Comporre il numero dell'interno da chiamare: **41 ÷ 72** per gli interni 1 ÷ 32.

Per passare da una conversazione all'altra, digitare **R9** oppure **19** (selezione MF o DC).

Per chiudere la comunicazione attiva e riprendere quella in attesa, digitare **RR** oppure **11** (selezione MF o DC).

Riagganciando il microtelefono mentre è in corso la chiamata esterna, si ha la richiamata dell'interno messo in attesa.

Riagganciando il microtelefono mentre è in corso la chiamata interna, la linea esterna e l'interno rimasto vanno in conversazione.

PARCHEGGIO DI UNA CONVERSAZIONE ESTERNA

Il parcheggio consente di mettere in attesa una conversazione in corso, senza abbattere la connessione, per poterla riprendere in seguito da un qualsiasi altro interno.

Per mettere in parcheggio una comunicazione esterna:

1. Digitare il tasto **R** oppure **1** (selezione MF o DC) e attendere il tono di invito alla selezione
2. Digitare **31** e attendere il tono di conferma. L'utente esterno riceve la musica d'attesa con l'annuncio
3. Riagganciare il microtelefono

Per riprendere la chiamata in parcheggio:

1. Sollevare il microtelefono e attendere il tono di invito a selezionare

2. Digitare **31** seguito dal numero della linea parcheggiata
 - 81 ÷ 86** per linea 1 ÷ 6
 - 87 ÷ 89** per accesso base 1 ÷ 3
 - 74** per accesso base 4

Durante la fase di parcheggio tutti i telefoni possono essere riagganciati, comunque la chiamata deve essere ripresa entro 90 secondi, tempo programmabile, altrimenti si ha una chiamata di ritorno sullo stesso interno che l'aveva messa in parcheggio.

TRASFERTA CON OFFERTA DI UNA CONVERSAZIONE ESTERNA

La trasferta con offerta consente di inoltrare una conversazione da un apparecchio ad un altro, con richiesta di accettazione al destinatario.

Per trasferire una chiamata con offerta:

1. Digitare il tasto **R** oppure **1** (selezione MF o DC), e attendere il tono di invito a selezionare. L'utente esterno riceve la musica con l'annuncio d'attesa.
2. Comporre il numero dell'interno al quale si vuole trasferire la chiamata.
3. Attendere la risposta ed agire come segue a seconda della risposta ottenuta.
 - 4a. Se l'interno risponde alla chiamata e accetta la trasferta, riagganciare per metterlo immediatamente in conversazione con l'utente esterno.
 - 4b. Se l'interno risponde alla chiamata, non accetta la trasferta e riaggancia, il chiamante digita **R** per riprendere la conversazione con l'utente esterno.
 - 4c. Se l'interno è libero ma non risponde oppure è occupato digitare **RR** oppure **11** (selezione MF o DC) per riprendere la conversazione con l'utente esterno.

TRASFERTA SENZA OFFERTA DI UNA CONVERSAZIONE ESTERNA

La trasferta senza offerta consente di inoltrare una conversazione da un apparecchio ad un altro, senza richiesta di accettazione al destinatario.

Per trasferire una chiamata senza offerta:

1. Digitare **R** oppure **1** (selezione MF o DC) e attendere il tono di invito a selezionare. L'utente esterno riceve la musica con l'annuncio d'attesa
2. Comporre il numero dell'interno al quale si vuole trasferire la chiamata e poi riagganciare.

Si può verificare uno dei seguenti casi:

- L'interno è libero, riceve il segnale di chiamata urbana e risponde. Si collega quindi alla linea urbana in attesa.
- L'interno è libero, riceve il segnale di chiamata urbana e non risponde. Dopo 50 secondi si ha una chiamata di ritorno all'interno che aveva effettuato la trasferta.
- L'interno è occupato, riceve il tono di avviso e riaggancia. Riceve quindi il segnale di chiamata urbana e risponde. Si collega quindi alla linea urbana in attesa.
- L'interno è occupato, riceve il tono di avviso e riaggancia. Riceve quindi il segnale di chiamata urbana e non risponde. Dopo 50 secondi si ha una chiamata di ritorno all'interno che aveva effettuato la trasferta.
- L'interno è occupato, riceve il tono di avviso e non riaggancia. Dopo 50 secondi si ha una chiamata di ritorno all'interno che aveva effettuato la trasferta.
- Se il tono di avviso è disabilitato si avrà una richiamata immediata.

In definitiva, se la trasferta non va a buon fine si ha una chiamata di ritorno, che dura 25 secondi, verso l'interno che aveva effettuato la trasferta stessa.

TRASFERTA DI UNA SECONDA CONVERSAZIONE ESTERNA

Dopo aver messo in attesa una prima conversazione esterna è possibile trasferire la conversazione esterna in corso.

Per trasferire la seconda conversazione:

1. Digitare **R** oppure **1** (selezione MF o DC) e attendere il tono di invito a selezionare. L'utente esterno riceve la musica con l'annuncio d'attesa.
2. Comporre il numero dell'interno al quale si vuole trasferire la chiamata.

Si può verificare uno dei seguenti casi:

- L'utente chiamante riaggancia senza attendere la risposta (trasferita senza offerta). Si ha una chiamata di ritorno dalla prima linea in attesa.
- L'utente chiamante attende la risposta (trasferita con offerta) e il chiamato accetta. L'utente chiamante riaggancia e si ha una chiamata di ritorno dalla prima linea in attesa.
- L'utente chiamato attende la risposta (trasferita con offerta) e il chiamato rifiuta e riaggancia. L'interno chiamante viene ricollegato alla seconda linea urbana precedentemente messa in attesa.

Se la trasferta della seconda conversazione non va a buon fine, tale conversazione viene annullata.

Effettuata la trasferta o conclusa la seconda conversazione, al riaggancio del microtelefono si riceverà la richiamata della conversazione della prima linea esterna.

CONFERENZA TRA PIÙ UTENTI

La funzione consente di inserirsi in una conversazione in corso, realizzando una comunicazione fra i tre utenti.

Per inserirsi in una comunicazione in corso:

1. Digitare il tasto **R** oppure **1** (selezione MF o DC) e attendere il tono di invito a selezionare.
2. Comporre il numero dell'interno con il quale si vuole entrare in conferenza.

Alla risposta, avvisarlo della conferenza e digitare **R** oppure **1** (selezione MF o DC) seguito da 78.

Durante la conferenza tutti i partecipanti sentiranno il tono di conferenza, che verrà disattivato non appena uno di loro riaggancerà il microtelefono, interrompendo la conferenza.

DEVIAZIONE A TEMPO DI CHIAMATE ESTERNE DISA SU ALTRO INTERNO

La funzione consente di deviare su un altro interno le chiamate esterne indirizzate al proprio interno dopo 5 squilli (si richiede che sia abilitata la DISA). Il servizio attivo viene segnalato da un tono di "deviazione" che si sente quando si solleva il microtelefono. È comunque possibile utilizzare il telefono per effettuare chiamate.

Per attivare il servizio:

1. Sollevare il microtelefono e attendere il tono di invito a selezionare.
2. Digitare **325 N** e attendere il messaggio di conferma, dove:
N = numero dell'interno sul quale deviare le chiamate **41 ÷ 72** per gli interni 1 ÷ 32.
3. Riagganciare il microtelefono.

Per disattivare il servizio:

1. Sollevare il microtelefono e attendere il tono di deviazione che indica il servizio attivo.
2. Digitare **325 N** e attendere il messaggio di conferma, dove:
N = numero del proprio interno **41 ÷ 72** per gli interni 1 ÷ 32.
3. Riagganciare il microtelefono.

Per verificare il servizio:

1. Sollevare il microtelefono e attendere il tono di invito a selezionare.
2. Digitare **32540** e attendere il messaggio di conferma.
3. Riagganciare il microtelefono.

SEGUIMI

La funzione consente di deviare immediatamente su un altro interno le chiamate esterne indirizzate al proprio telefono (si richiede che sia abilitata la DISA). Il servizio attivo viene segnalato da un tono

di "deviazione" che si sente quando si solleva il microtelefono. È comunque possibile utilizzare il telefono per effettuare chiamate. La funzione è attivabile dall'interno verso cui si vuole deviare la chiamata.

Per attivare il servizio dall'interno verso cui si vuole deviare le chiamate:

1. Sollevare il microtelefono e attendere il tono di invito a selezionare.
2. Digitare **#627 N** e attendere il messaggio di conferma, dove:
N = numero del proprio interno **41 ÷ 72** per gli interni 1 ÷ 32.
3. Riagganciare il microtelefono.

Per disattivare il servizio dal proprio interno:

1. Sollevare il microtelefono e attendere il tono di deviazione, che indica il servizio attivo;
2. Digitare **#627 N** e attendere il messaggio di conferma.
N = numero del proprio interno **41 ÷ 72** per gli interni 1 ÷ 32.
3. Riagganciare il microtelefono.

Per verificare il servizio dal proprio interno:

1. Sollevare il microtelefono e attendere il tono di invito a selezionare.
2. Digitare **#62740** e attendere il messaggio di conferma.
3. Riagganciare il microtelefono.

DEVIAZIONE IMMEDIATA DI CHIAMATE ESTERNE DISA SU ALTRO INTERNO

La funzione consente di deviare immediatamente su un altro interno le chiamate esterne indirizzate al proprio telefono, attivando la funzionalità Direttore/Segretaria (si richiede che sia abilitata la DISA). Il servizio attivo viene segnalato da un tono di "deviazione" che si sente quando si solleva il microtelefono. È comunque possibile utilizzare il telefono per effettuare chiamate.

Per attivare il servizio:

4. Sollevare il microtelefono e attendere il tono di invito a selezionare;
5. Digitare **326 N** e attendere il messaggio di conferma, dove:
N = numero dell'interno sul quale deviare le chiamate **41 ÷ 72** per gli interni 1 ÷ 32.
6. Riagganciare il microtelefono.

Per disattivare il servizio:

4. Sollevare il microtelefono e attendere il tono di deviazione, che indica il servizio attivo.
5. Digitare **326 N** e attendere il messaggio di conferma.
N = numero del proprio interno **41 ÷ 72** per gli interni 1 ÷ 32.
6. Riagganciare il microtelefono.

Per verificare il servizio occorre:

4. Sollevare il microtelefono e attendere il tono di invito a selezionare.
5. Digitare **32640** e attendere il messaggio di conferma.
6. Riagganciare il microtelefono.

FUNZIONALITÀ DIRETTORE / SEGRETARIA

Un interno, definito come direttore, che ha attivato la deviazione immediata verso un altro interno, definito come segretaria, non viene fatto squillare per nessuna chiamata esterna, interna e citofonica, pertanto le uniche chiamate che può ricevere sono quelle trasferite dall'interno, segretaria, verso cui è stata attivata la deviazione.

Esempio:

L'interno 41 "Direttore" attiva la deviazione immediata verso l'interno 42 "Segretaria".

La Segretaria è l'unico interno che può ricevere le chiamate indirizzate al Direttore e trasferirglielle con o senza offerta.

DEVIAZIONE SU OCCUPATO DI CHIAMATE ESTERNE DISA SU ALTRO INTERNO

La funzione consente di deviare su un altro interno le chiamate esterne indirizzate al proprio interno quando è occupato (si richiede che sia abilitata la DISA). Il servizio attivo viene segnalato da un

tono di "deviazione" che si sente quando si solleva il microtelefono. È comunque possibile utilizzare il telefono per effettuare chiamate.

Per attivare il servizio:

1. Sollevare il microtelefono e attendere il tono di invito a selezionare.
2. Digitare **327 N** e attendere il messaggio di conferma, dove:
N = numero dell'interno sul quale deviare le chiamate **41 ÷ 72** per gli interni 1 ÷ 32.
3. Riagganciare il microtelefono.

Per disattivare il servizio:

1. Sollevare il microtelefono e attendere il tono di deviazione, che indica il servizio attivo.
2. Digitare **327 N** e attendere il messaggio di conferma.
N = numero del proprio interno **41 ÷ 72** per gli interni 1 ÷ 32.
3. Riagganciare il microtelefono.

Per verificare il servizio occorre:

1. Sollevare il microtelefono e attendere il tono di invito a selezionare.
2. Digitare **32740** e attendere il messaggio di conferma.
3. Riagganciare il microtelefono.

DEVIAZIONE ESTERNA SU LINEA PRIVATA

Questa è una prestazione disponibile quando si è configurata la linea esterna come privata.

La funzione consente di deviare immediatamente le chiamate esterne indirizzate ad un interno, verso un numero esterno precedentemente programmato utilizzando un'altra linea telefonica configurata come privata (si richiede che sia abilitata la DISA). Il centralino seleziona il numero telefonico programmato e connette tra di loro le due linee. Ogni interno può registrare un proprio numero. Questa connessione ha una durata di 60 secondi ed è prolungabile mediante la digitazione di un qualsiasi tasto DTMF negli ultimi 5 secondi di connessione, segnalati da un tono. Il servizio attivo viene segnalato da un tono di "deviazione" che si sente quando si solleva il microtelefono. È comunque possibile utilizzare il telefono per effettuare chiamate. Per terminare la conversazione premere ***.

Per attivare il servizio da un qualsiasi interno occorre:

1. Sollevare il microtelefono e attendere il tono di invito a selezionare.
2. Digitare **#671 L** e attendere il messaggio "servizio attivo" dove:
L = 80 per qualsiasi linea privata disponibile
81 ÷ 86 per linea 1 ÷ 6
87 ÷ 89 per accesso base 1 ÷ 3
74 per accesso base 4
3. Riagganciare il microtelefono.

Per disattivare il servizio da un qualsiasi interno occorre:

1. Sollevare il microtelefono e attendere il tono di invito a selezionare.
2. Digitare **#670** e attendere il messaggio "servizio non attivo".
3. Riagganciare il microtelefono.

Per interrogare il servizio da un qualsiasi interno occorre:

1. Sollevare il microtelefono e attendere il tono di invito a selezionare.
2. Digitare **#672** e attendere il messaggio sullo stato del servizio.
3. Riagganciare il microtelefono.

Il servizio è attivabile anche da remoto digitando:

*** password principale * #** codice

Se si tenta di attivare la prestazione su una linea non privata o senza aver programmato il numero su cui deviare la chiamata, si sente il messaggio "Comando Errato".

TRASFERIMENTO DI CHIAMATA SU LINEA PRIVATA

Questa è una prestazione disponibile quando si è configurata la linea esterna come privata.

La funzione consente di trasferire dopo il 5° squillo le chiamate esterne, non indirizzate ad un singolo interno, verso un numero esterno

precedentemente programmato utilizzando un'altra linea telefonica configurata come privata (si richiede che sia abilitata la DISA). Il centralino seleziona il numero telefonico programmato e connette tra di loro le due linee.

Questa connessione ha una durata di 60 secondi ed è prolungabile mediante la digitazione di un qualsiasi tasto DTMF negli ultimi 5 secondi di connessione, segnalati da un tono. Il servizio attivo viene segnalato da un tono di "deviazione" che si sente quando si solleva il microtelefono. È comunque possibile utilizzare il telefono per effettuare chiamate.

Per terminare la conversazione premere ***.

Per attivare il servizio da un qualsiasi interno occorre:

1. Sollevare il microtelefono e attendere il tono di invito a selezionare.
2. Digitare **#661 L** e attendere il messaggio "servizio attivo" dove:
L = 80 per qualsiasi linea privata disponibile
81 ÷ 86 per linea 1 ÷ 6
87 ÷ 89 per accesso base 1 ÷ 3
74 per accesso base 4
3. Riagganciare il microtelefono.

Per disattivare il servizio da un qualsiasi interno occorre:

1. Sollevare il microtelefono e attendere il tono di invito a selezionare.
2. Digitare **#660** e attendere il messaggio "servizio non attivo".
3. Riagganciare il microtelefono.

Per interrogare il servizio da un qualsiasi interno occorre:

1. Sollevare il microtelefono e attendere il tono di invito a selezionare.
2. Digitare **#662** e attendere il messaggio sullo stato del servizio.
3. Riagganciare il microtelefono.

Il servizio è attivabile anche da remoto digitando:

*** password principale * #** codice

Se si tenta di attivare la prestazione su una linea non privata o senza aver programmato il numero su cui deviare la chiamata, si sente il messaggio "Comando Errato".

CHIAMATA DI GRUPPO

Il servizio consente di chiamare dall'esterno, tramite DISA, un gruppo di utenti. All'arrivo di una chiamata di gruppo squillano solo i derivati associati al gruppo. Alla risposta di un interno tutti gli altri smettono di squillare.

Per effettuare una chiamata di gruppo

1. Effettuare la chiamata al centralino e attendere il messaggio DISA.
2. Digitare **73 X**, dove:
X = 1 ÷ 7 per i gruppi 1 ÷ 7

CATTURA CHIAMATA SU SEGRETERIA O FAX

L'operazione di cattura chiamata consiste nel far deviare una comunicazione, ormai instaurata con il terminale segreteria o FAX verso l'apparecchio dal quale si sta facendo tale richiesta.

Per attivare la prestazione occorre:

1. Sollevare il microtelefono e attendere il tono di invito a selezionare.
2. Digitare **# 641**.

INCAPSULAMENTO

Se, dopo aver sganciato il microtelefono di uno degli apparecchi non si effettua alcuna operazione, oppure non si riaggancia al termine della conversazione o si effettua una manovra errata o non consentita, il centralino dopo 10 secondi isola il telefono e invia un tono di dissuasione. Per riattivare il telefono è necessario riagganciare il microtelefono.

CODICE SUPERAMENTO CLASSI DI ABILITAZIONE

Il sistema consente di utilizzare un codice a 4 cifre per importare momentaneamente le caratteristiche del proprio interno su un altro.

Per effettuare la chiamata:

1. Sollevare il microtelefono e comporre **#615** seguito dalla password secondaria * numero del proprio interno.
2. Ottenuto nuovamente il tono bitonale, comporre il numero da chiamare.

Terminata la chiamata, l'abilitazione al superamento classi risulta ancora valido per 30 secondi nei quali è possibile effettuare ulteriori chiamate senza dover digitare nuovamente la sequenza descritta.

DEVIAZIONE MANUALE SU LINEA ESTERNA CON POSTO OPERATORE (FUNZIONE BRIDGE)

Questa funzione consente al derivato classificato come Posto Operatore di mettere in comunicazione due linee esterne tra di loro, siano esse chiamate entranti o uscenti.

La conversazione avrà una durata programmabile (vedi "Programmazione timer durata chiamate tra linee esterne") e potrà essere prolungata dagli interlocutori mediante pressione di un qualsiasi tasto DTMF durante gli ultimi 10 secondi di conversazione che vengono segnalati da un tono.

Con, ad esempio, una linea in attesa e una in conversazione, per attivare il servizio da posto operatore occorre:

1. Digitare **R#610** e attendere il messaggio "*servizio attivo, riagganciare*".
2. Riagganciare il microtelefono.

SERVIZI TELEFONICI SU LINEE INTERNE

CHIAMATA INTERNA

Per effettuare una chiamata verso un interno:

1. Sollevare il microtelefono e attendere il tono di invito a selezionare.
2. Comporre il numero dell'interno da chiamare: **41 ÷ 72** (per gli interni 1 ÷ 32).
3. Attendere la risposta ed agire come segue a seconda della risposta ottenuta.
 - 4a. Utente libero, ovvero si sente il tono di controllo chiamata. Attendere la risposta del chiamato. Nel caso che il chiamato dopo aver sganciato il microtelefono, lo riaggancia, il chiamante ottiene un tono di dissuasione.
 - 4b. Utente occupato, ovvero si sente il tono di occupato. Sono possibili in alternativa le seguenti azioni: riagganciare, effettuare una prenotazione, effettuare una inclusione o aspettare fino a quando l'utente chiamato riaggancia.

CHIAMATA GENERALE INTERNA

È possibile effettuare una chiamata a tutti gli interni, ovvero vengono fatti squillare tutti gli interni liberi, ad eccezione di quelli configurati per fax o segreteria. Alla risposta di un interno tutti gli altri smettono di squillare.

Per effettuare una chiamata interna generale:

1. Sollevare il microtelefono e attendere il tono di invito a selezionare.
2. Digitare **40** e attendere il tono di controllo chiamata. Gli interni liberi suoneranno.

CHIAMATA DI UN GRUPPO

È possibile effettuare una chiamata a tutti gli interni inseriti in un gruppo, ovvero vengono fatti squillare tutti gli interni liberi. Alla risposta di un interno tutti gli altri smettono di squillare.

Per effettuare una chiamata interna generale verso un gruppo occorre:

1. Sollevare il microtelefono e attendere il tono di invito a selezionare.
2. Digitare **73 X**, dove
X = 1 ÷ 7 per i gruppi 1 ÷ 7

PRENOTAZIONE SU INTERNO OCCUPATO

La funzione consente di effettuare una prenotazione quando, a fronte di una chiamata interna, si riscontra che l'interno chiamato è occupato. Quando il chiamato si libera squilla il telefono del chiamante.

Per effettuare una prenotazione su interno occupato:

1. Digitare il tasto **R30** oppure **130** (selezione MF o DC) e attendere il tono di conferma.
2. Riagganciare il microtelefono.

RISPOSTA AD UNA CHIAMATA INTERNA

Una chiamata proveniente dall'interno viene segnalata, tramite la suoneria, che squilla con una cadenza propria della chiamata interna.

È anche possibile rispondere da un interno non abilitato alla ricezione della chiamata in arrivo, la cui suoneria non squilla oppure rispondere alle chiamate dirette verso altri interni.

Per rispondere da un telefono abilitato:

2. Sollevare il microtelefono.

Per rispondere alla chiamata diretta verso un altro interno o da un telefono non abilitato:

3. Sollevare il microtelefono e attendere il tono di invito a selezionare.
4. Digitare **38** seguito dal numero di un interno che sta squillando alla chiamata a cui si vuole rispondere.

MESSA IN ATTESA DI UNA CONVERSAZIONE INTERNA

È possibile mettere in attesa una conversazione in corso, senza abbattere la connessione, per poterla riprendere in seguito dallo stesso apparecchio che l'aveva generata.

Per mettere in attesa una comunicazione interna: digitare **R** oppure **1** (selezione MF o DC) ed attendere il tono di invito a selezionare. L'utente riceve il tono di attesa.

Per riprendere la conversazione con l'interno in attesa, durante il tono di invito a selezionare, digitare **R** oppure **1** (selezione MF o DC).

MESSA IN ATTESA DI UNA CONVERSAZIONE INTERNA PER EFFETTUARE ALTRA CHIAMATA INTERNA

È possibile mettere in attesa una conversazione interna in corso ed effettuare una seconda chiamata interna.

Per mettere in attesa una conversazione interna in corso ed effettuare un'altra chiamata interna:

1. Digitare il tasto **R** oppure **1** (selezione MF o DC) e attendere il tono di invito a selezionare. L'utente interno messo in attesa riceve il tono di attesa su interno.
2. Comporre il numero dell'interno da chiamare: **41 ÷ 72** per gli interni 1 ÷ 32.

Per passare da una conversazione all'altra, digitare **R9** oppure **19** (selezione MF o DC).

Per chiudere la comunicazione attiva e riprendere quella in attesa, digitare **RR** oppure **11** (selezione MF o DC).

Riagganciando il microtelefono si avrà una trasferta della comunicazione tra i due interni che resteranno in conversazione.

MESSA IN ATTESA DI UNA CONVERSAZIONE INTERNA PER RISPONDERE AD ALTRA CHIAMATA ESTERNA

Se durante una conversazione interna in corso arriva una chiamata esterna, segnalata dal tono di avviso, si può mettere in attesa la prima chiamata e rispondere alla seconda. È possibile inoltre passare da una comunicazione all'altra, ovvero sono presenti due comunicazioni contemporanee di cui una attiva e l'altra in attesa.

Per mettere in attesa una conversazione interna e rispondere ad una chiamata esterna in arrivo:

1. Digitare **R** oppure **1** (selezione MF o DC) e attendere il tono di invito a selezionare. L'utente interno messo in attesa riceve il tono di attesa interno.
2. Digitare **9**. In questo modo si è in conversazione sulla chiamata esterna.

Per passare da una conversazione all'altra, digitare **R9** oppure **19** (selezione MF o DC).

Per chiudere la comunicazione attiva e riprendere quella in attesa, digitare **RR** oppure **11** (selezione MF o DC).

Riagganciando il microtelefono mentre è in corso la chiamata esterna, viene chiusa la comunicazione esterna, l'utente interno in attesa riceve il tono di riscontro chiamata e si ha una chiamata di ritorno tra interni.

Riagganciando il microtelefono mentre è in corso la chiamata interna, viene chiusa solo la chiamata interna e si ha una trasferta della linea urbana verso l'altro interno.

MESSA IN ATTESA DI UNA CONVERSAZIONE INTERNA PER EFFETTUARE UNA CHIAMATA ESTERNA

È possibile mettere in attesa una conversazione interna in corso ed effettuare una chiamata esterna. È possibile inoltre passare da una comunicazione all'altra, ovvero sono presenti due comunicazioni contemporanee di cui una attiva e l'altra in attesa.

Per mettere in attesa una conversazione interna in corso ed effettuare una chiamata esterna:

1. Digitare **R** oppure **1** (selezione MF o DC) e attendere il tono di invito a selezionare. L'utente interno messo in attesa riceve il tono di attesa interno.
2. Selezionare la linea su cui inoltrare la chiamata, digitando:
 - 80** per qualsiasi linea privata disponibile
 - 0** per qualsiasi linea disponibile
 - 81 ÷ 86** per linea 1 ÷ 6
 - 87 ÷ 89** per accesso base 1 ÷ 3
 - 74** per accesso base 4
3. Attendere la risposta e agire secondo una delle alternative seguenti a seconda del tipo di risposta ottenuta.
 - 4a. Se si sente il tono di libero, comporre il numero da chiamare. La prima cifra deve essere digitata entro 10 secondi scaduti i quali il telefono viene incapsulato e si ha una chiamata di ritorno sulla linea messa in attesa.
 - 4b. Se si sente un tono di dissuasione vuol dire che l'interno non è abilitato alle chiamate esterne. Riagganciare il microtelefono. Riagganciare il microtelefono.
 - 4c. Se si sente il messaggio "Linea non disponibile", vuol dire non ci sono linee libere. Riagganciare il microtelefono.

Per passare da una conversazione all'altra, digitare **R9** oppure **19** (selezione MF o DC).

Per chiudere la comunicazione attiva e riprendere quella in attesa, digitare **RR** oppure **11** (selezione MF o DC).

Riagganciando il microtelefono mentre è in corso la chiamata esterna, viene chiusa la comunicazione esterna, l'utente interno in attesa riceve il tono di riscontro chiamata e si ha una chiamata di ritorno tra interni.

Riagganciando il microtelefono mentre è in corso la chiamata interna, viene chiusa solo la chiamata interna e si ha una trasferta della linea urbana verso l'altro interno.

INCLUSIONE E TRASFERTA SU INCLUSIONE

Se nel chiamare un altro interno lo si trova occupato, è possibile inserirsi nella comunicazione in corso solo nel caso in cui l'interno sia abilitato ad effettuare tale operazione.

Dopo aver chiamato e ottenuto il tono di occupato:

1. Digitare **R** oppure **1** (selezione MF o DC) e attendere il tono di invito a selezionare.

2. Digitare **2**, si sente il tono di inclusione e si entra in conversazione con l'interno chiamato.

Se si vuole trasferire una chiamata esterna ad un interno occupato, dopo aver messo in attesa la chiamata esterna e chiamato l'interno ottenendo il tono di occupato:

1. Digitare **R** oppure **1** (selezione MF o DC) e attendere il tono di invito a selezionare.
2. Digitare **2**, si sente il tono di inclusione e si entra in conversazione con l'interno chiamato.
3. Riagganciare trasferendo la chiamata esterna all'interno su cui è stata fatta l'inclusione.

CONFERENZA TRA PIÙ UTENTI

La funzione consente di inserirsi in una conversazione in corso, realizzando una comunicazione fra i tre utenti.

Per inserirsi in una comunicazione in corso:

3. Digitare il tasto **R** oppure **1** (selezione MF o DC) e attendere il tono di invito a selezionare.
4. Comporre il numero dell'interno con il quale si vuole entrare in conferenza.

Alla risposta, avvisarlo della conferenza e digitare **R** oppure **1** (selezione MF o DC) seguito da **78**.

Durante la conferenza tutti i partecipanti sentiranno il tono di conferenza, che verrà disattivato non appena uno di loro riaggancerà il microtelefono, interrompendo la conferenza.

DEVIAZIONE A TEMPO DI CHIAMATE INTERNE SU ALTRO INTERNO

La funzione consente di deviare su un altro interno le chiamate interne indirizzate al proprio interno dopo 5 squilli. Il servizio attivo viene segnalato da un tono di "deviazione" che si sente quando si solleva il microtelefono. È comunque possibile utilizzare il telefono per effettuare chiamate.

Per attivare il servizio:

1. Sollevare il microtelefono e attendere il tono di invito a selezionare.
2. Digitare **325 N** e attendere il messaggio di conferma, dove:
N = numero dell'interno sul quale deviare le chiamate **41 ÷ 72** per gli interni 1 ÷ 32.
3. Riagganciare il microtelefono.

Per disattivare il servizio:

1. Sollevare il microtelefono e attendere il tono di deviazione che indica il servizio attivo.
2. Digitare **325 N** e attendere il messaggio di conferma.
N = numero del proprio interno **41 ÷ 72** per gli interni 1 ÷ 32.
3. Riagganciare il microtelefono.

Per verificare il servizio:

1. Sollevare il microtelefono e attendere il tono di invito a selezionare.
2. Digitare **32540** e attendere il messaggio di conferma.
3. Riagganciare il microtelefono.

SEGUIMI

La funzione consente di deviare immediatamente su un altro interno le chiamate interne indirizzate al proprio telefono. Il servizio attivo viene segnalato da un tono di "deviazione" che si sente quando si solleva il microtelefono. È comunque possibile utilizzare il telefono per effettuare chiamate.

La funzione è attivabile dall'interno verso cui si vuole deviare la chiamata.

Per attivare il servizio dall'interno verso cui si vuole deviare le chiamate:

7. Sollevare il microtelefono e attendere il tono di invito a selezionare.
8. Digitare **# 627 N** e attendere il messaggio di conferma, dove:
N = numero del proprio interno **41 ÷ 72** per gli interni 1 ÷ 32.
9. Riagganciare il microtelefono.

Per disattivare il servizio dal proprio interno:

7. Sollevare il microtelefono e attendere il tono di deviazione, che indica il servizio attivo.
8. Digitare # 627 N e attendere il messaggio di conferma.
N = numero del proprio interno 41 ÷ 72 per gli interni 1 ÷ 32.
9. Riagganciare il microtelefono.

Per verificare il servizio dal proprio interno:

7. Sollevare il microtelefono e attendere il tono di invito a selezionare.
8. Digitare # 62740 e attendere il messaggio di conferma.
9. Riagganciare il microtelefono.

DEVIAZIONE IMMEDIATA DI CHIAMATE INTERNE SU ALTRO INTERNO

La funzione consente di deviare immediatamente su un altro interno le chiamate interne indirizzate al proprio telefono, attivando la funzionalità Direttore/Segretaria. Il servizio attivo viene segnalato da un tono di "deviazione" che si sente quando si solleva il microtelefono. È comunque possibile utilizzare il telefono per effettuare chiamate.

Per attivare il servizio:

1. Sollevare il microtelefono e attendere il tono di invito a selezionare.
2. Digitare 326 N e attendere il messaggio di conferma.
N = numero dell'interno sul quale deviare le chiamate 41 ÷ 72 per gli interni 1 ÷ 32.
3. Riagganciare il microtelefono.

Per disattivare il servizio:

1. Sollevare il microtelefono e attendere il tono di deviazione, che indica il servizio attivo.
2. Digitare 326 N e attendere il messaggio di conferma.
N = numero del proprio interno 41 ÷ 72 per gli interni 1 ÷ 32.
3. Riagganciare il microtelefono.

Per verificare il servizio occorre:

1. Sollevare il microtelefono e attendere il tono di invito a selezionare.
2. Digitare 32640 e attendere il messaggio di conferma.
3. Riagganciare il microtelefono.

FUNZIONALITÀ DIRETTORE / SEGRETARIA

Un interno, definito come direttore, che attiva la deviazione immediata verso un altro interno, definito come segretaria, non viene fatto squillare per nessuna chiamata interna, pertanto le uniche chiamate che può ricevere sono quelle trasferite dall'interno, segretaria, verso cui è stata attivata la deviazione.

Esempio:

L'interno 41 "Direttore" attiva la deviazione immediata verso l'interno 42 "Segretaria".

La Segretaria è l'unico interno che può ricevere le chiamate indirizzate al Direttore e trasferirglielie con o senza offerta

DEVIAZIONE SU OCCUPATO DI CHIAMATE INTERNE SU ALTRO INTERNO

La funzione consente di deviare un altro interno le chiamate interne indirizzate al proprio interno, quando è occupato. Il servizio attivo viene segnalato da un tono di "deviazione" che si sente quando si solleva il microtelefono. È comunque possibile utilizzare il telefono per effettuare chiamate.

Per attivare il servizio:

1. Sollevare il microtelefono e attendere il tono di invito a selezionare.
2. Digitare 327 N e attendere il messaggio di conferma.
N = numero dell'interno sul quale deviare le chiamate 41 ÷ 72 per gli interni 1 ÷ 32.
3. Riagganciare il microtelefono.

Per disattivare il servizio:

1. Sollevare il microtelefono e attendere il tono di deviazione, che indica il servizio attivo.

2. Digitare 327 N e attendere il messaggio di conferma.
N = numero del proprio interno 41 ÷ 72 per gli interni 1 ÷ 32.
3. Riagganciare il microtelefono.

Per verificare il servizio occorre:

1. Sollevare il microtelefono e attendere il tono di invito a selezionare.
2. Digitare 32740 e attendere il messaggio di conferma.
3. Riagganciare il microtelefono.

ALTRI SERVIZI

FUNZIONALITÀ KTS

Il telefono Director può essere abilitato a funzionare in modo Standard oppure KTS, i due modi di funzionamento differiscono sul modo di risposta alle chiamate provenienti dalle linee esterne. In modalità Standard per rispondere ad una chiamata è sufficiente sollevare il microtelefono mentre in modalità KTS quando si solleva il microtelefono si sente il tono di invito alla selezione e per rispondere alla chiamata entrante occorre premere il tasto funzione associato alla linea urbana che sta squillando oppure digitare il codice di accesso a quella linea (ad esempio 81 se la chiamata entrante proviene dalla linea 1). Il comportamento delle chiamate interne è lo stesso in entrambi i modi di funzionamento ovvero è sufficiente sollevare il microtelefono quando il telefono squilla.

Funzionamento in modalità KTS:

CHIAMATA ENTRANTE DA LINEA ESTERNA

Quando arrivano una o più chiamate entranti dalle linee urbane, l'interno KTS squilla ma sollevando il microtelefono si sente il tono di invito alla selezione del centralino.

Dopo aver sollevato il microtelefono è possibile:

- rispondere alla chiamata esterna premendo il tasto funzione corrispondente alla linea (F1, F2...)
oppure
digitando il numero della linea (81,82...)
- effettuare una chiamata su una linea urbana premendo il tasto funzione associato ad una linea urbana libera
oppure
digitando il codice di una linea libera
oppure
digitando 0 per impegnare la prima linea libera
- effettuare una chiamata interna premendo il tasto funzione associato all'interno
oppure
digitando il numero dell'interno

Se arrivano due chiamate esterne dirette all'interno KTS, quando l'interno KTS solleva il microtelefono sente il tono di invito alla selezione e quindi può scegliere a quale linea rispondere premendo il tasto funzione associato alla linea oppure digitare il numero della linea.

TRASFERITA E RICHIAMATA

L'interno KTS risponde ad una chiamata proveniente da linea esterna, preme il tasto funzione associato all'interno al quale vuole trasferire la chiamata oppure digita R seguito dal numero dell'interno al quale vuole trasferire la chiamata.

Se l'interno non risponde, il telefono KTS riceve la richiamata di ritorno, sollevando il microtelefono sente il tono di invito alla selezione pertanto per riprendere la linea urbana occorre premere il tasto funzione della linea oppure digitare il numero corrispondente alla linea.

Se l'interno KTS trasferisce più chiamate, quando arrivano le chiamate di ritorno dalle linee, può scegliere a quale rispondere.

CHIAMATA INTERNA

Quando l'interno KTS riceve una chiamata interna, sollevando il microtelefono risponde immediatamente alla chiamata.

CHIAMATE CONTEMPORANEE

Se arrivano due chiamate dirette all'interno KTS, la prima proveniente da un interno mentre la seconda proveniente da una linea esterna, quando l'interno KTS solleva il microtelefono risponde alla chiamata interna.

Nota: la modalità di funzionamento deve essere scelta in fase di programmazione, paragrafo "Configurazione interni", oppure premendo direttamente sul telefono installato il tasto F1, modalità Standard, oppure F2 per la modalità KTS.

POSTO OPERATORE

Se la prestazione è attiva tutte le chiamate esterne non indirizzate, citofoniche o dirette con Disa verso un numero inesistente vengono automaticamente inoltrate verso il Posto Operatore per Timer1 (programmabile).

Allo scadere di questo timer la chiamata viene diretta verso tutti gli interni (escluse le chiamate citofoniche).

Se il Posto Operatore è occupato con tono di avviso disabilitato la chiamata viene rifiutata.

Attivazione del Posto Operatore:

1. Sollevare il microtelefono e attendere il tono di invito a selezionare.
2. Digitare # **771** e attendere il messaggio di conferma.
3. Riagganciare il microtelefono.

Disattivazione del Posto Operatore:

1. Sollevare il microtelefono e attendere il tono di invito a selezionare.
2. Digitare # **770** e attendere il messaggio di conferma.
3. Riagganciare il microtelefono.

NON DISTURBARE

Il servizio consente di escludere la suoneria di un interno per le chiamate interne, esterne, citofoniche. In particolare è possibile definire, in fase di programmazione, le chiamate cui il servizio si riferisce, in modo che il sistema filtra tali chiamate ed invia un tono di dissuasione al chiamante. Questo servizio deve essere abilitato nella programmazione secondo la relativa tabella che permette la scelta delle chiamate da disabilitare.

Sollevando il microtelefono si sentirà il tono di deviazione che segnala il servizio attivo. Sarà comunque possibile utilizzare il telefono per effettuare chiamate.

Per impostare il servizio:

4. Sollevare il microtelefono e attendere il tono di invito a selezionare;
5. Digitare 322 seguito da I, **C1, C2, C3, L1, L2, L3, L4, L5, L6, A1, A2, A3, A4**, dove:
I = 1/0 attiva/disattiva chiamate interne
C1 ÷ C3 = 1/0 attiva/disattiva chiamate citofoniche da campanello 1 ÷ 3
L1 ÷ L6 = 1/0 attiva/disattiva chiamate telefoniche da linea urbana 1 ÷ 6
A1 ÷ A4 = 1/0 attiva/disattiva chiamate telefoniche da accesso base 1 ÷ 4
6. Attendere il messaggio di conferma.
7. Riagganciare il microtelefono.

Per attivare il servizio:

8. Sollevare il microtelefono e attendere il tono di invito a selezionare.
9. Digitare **321** e attendere il messaggio di conferma.
10. Riagganciare il microtelefono.
11. Al successivo sgancio del microtelefono si potrà sentire il tono bitonale intervallato.

Per disattivare il servizio:

1. Sollevare il microtelefono e attendere il tono di invito a selezionare.
2. Digitare **320** e attendere il messaggio di conferma.
3. Riagganciare il microtelefono.

ATTIVAZIONE SERVIZIO NOTTE MEDIANTE CODICE BREVE

La funzione consente di attivare/disattivare manualmente la configurazione del centralino programmata per la notte.

Questi codici sono utilizzabili solo se è abilitato in programmazione l'utilizzo del "codice breve".

Per attivare il servizio:

1. Sollevare il microtelefono e attendere il tono di invito a selezionare.
2. Digitare # **624** e attendere il messaggio di conferma.
3. Riagganciare il microtelefono.

Per disattivare il servizio:

1. Sollevare il microtelefono e attendere il tono di deviazione che indica il servizio attivo.
2. Digitare # **623** e attendere il messaggio di conferma.
3. Riagganciare il microtelefono.

Per verificare il servizio:

1. Sollevare il microtelefono e attendere il tono di invito a selezionare.
2. Digitare # **628** e attendere il messaggio di conferma.
3. Riagganciare il microtelefono.

HOT LINE

La funzione consente di chiamare automaticamente un numero programmato quando, dopo aver sganciato il microtelefono, non viene eseguita alcuna azione per 30 secondi.

Il numero chiamato può essere un numero esterno, un numero interno, un numero di un servizio (esempio teleazionamento di un relè).

La linea urbana viene liberata dopo 5 minuti dalla selezione del numero urbano o alla chiusura del microtelefono dell'interno sollevato. Se trascorsi i 5 minuti il microtelefono è ancora sollevato il servizio non viene ripetuto è necessario chiudere il microtelefono.

ACCESSO ALL'AMPLIFICATORE ESTERNO

Per accedere ad un impianto di amplificazione:

1. Sollevare il microtelefono e attendere il tono di invito a selezionare.
2. Digitare **32840** e attendere la conferma segnalata da un triplo tono.
Il segnale fonico generato dal vostro telefono è reso disponibile sui morsetti contrassegnati COM e AMP.
3. Riagganciare il microtelefono per terminare l'operazione.

PAGING SU DIRECTOR

Per accedere al vivavoce di un Director:

4. Sollevare il microtelefono e attendere il tono di invito a selezionare.
5. Digitare **328** seguito dal numero del Director e attendere la conferma segnalata da un triplo tono.
6. Riagganciare il microtelefono per terminare l'operazione.

ROOM MONITOR LOCALE

Il servizio consente di ascoltare da un interno voci e suoni e rumori presenti in un ambiente diverso dove è presente un altro interno. In questo modo è possibile effettuare un controllo audio di un ambiente.

Azioni da fare sul interno che si trova nell'ambiente da controllare

1. Sganciare il microtelefono
2. Digitare **323 N** e attendere il tono di conferma (l'apparecchio rimane muto), dove:
N = numero del proprio interno **41 ÷ 72** per gli interni 1 ÷ 32.
3. Lasciare sganciato il microtelefono.

Azioni da fare sul interno da cui effettuare il controllo

1. Sollevare il microtelefono e attendere il tono di invito a selezionare;
2. Digitare **323 N**, dove:
N = numero dell'interno nell'ambiente da controllare **41 ÷ 72** per gli interni 1 ÷ 32.
3. Lasciare sganciato il microtelefono.

Per disattivare il servizio riagganciare il microtelefono dell'apparecchio posto nell'ambiente sotto controllo.

ROOM MONITOR REMOTO

Il servizio consente di ascoltare da un telefono esterno voci suoni e rumori presenti in un ambiente dove è presente un interno (si richiede che sia abilitata la DISA). In questo modo è possibile effettuare un controllo audio di un ambiente.

La connessione dura 60 secondi prolungabile di altri 60 se si preme un qualsiasi tasto DTMF negli ultimi 5 secondi di connessione indicati dall'emissione di una nota.

Per la tutela della segretezza di un ambiente non è concesso uso improprio o fraudolento di questa prestazione.

Azioni da fare sul interno che si trova nell'ambiente da controllare

1. Sganciare il microtelefono.
2. Digitare **323 N** e attendere il tono di conferma (l'apparecchio rimane muto), dove:
N = numero del proprio interno **41 ÷ 72** per gli interni 1 ÷ 32.
3. Lasciare sganciato il microtelefono.

Azioni da fare sul telefono remoto da cui effettuare il controllo

1. Telefonare al numero telefonico dove è collegato il centralino e attendere il messaggio DISA.
2. Digitare *** password principale * # 323 N**, dove:
N = numero dell'interno nell'ambiente da controllare **41 ÷ 72** per gli interni 1 ÷ 32.
3. Riagganciare il microtelefono per terminare il servizio.

AVVISO PRESENZA MESSAGGI IN SEGRETERIA

Il servizio consente di ricevere su un numero esterno la segnalazione di presenza di messaggi in segreteria e ascoltare da remoto gli stessi messaggi. A seguito della registrazione di un messaggio di almeno 30 secondi sulla segreteria, il centralino effettua una chiamata, su una linea programmata come privata, verso il numero programmato e trasmette per 5 volte l'avviso "messaggio in segreteria". Digitando un qualsiasi tasto DTMF durante la pausa tra due avvisi successivi viene effettuata la connessione con la segreteria. L'utente può ascoltare i messaggi in segreteria seguendo la procedura per "l'ascolto a distanza" della segreteria connessa all'interno.

Per attivare il servizio da un qualsiasi interno occorre:

1. Sollevare il microtelefono e attendere il tono di invito a selezionare.
2. Digitare **#621 L** e attendere il messaggio "servizio attivo" dove:
L = **80** per qualsiasi linea privata disponibile
81 ÷ 86 per linea 1 ÷ 6
87 ÷ 89 per accesso base 1 ÷ 3
74 per accesso base 4
3. Riagganciare il microtelefono.

Per disattivare il servizio da un qualsiasi interno occorre:

1. Sollevare il microtelefono e attendere il tono di invito a selezionare.
2. Digitare **#620** e attendere il messaggio "servizio non attivo".
3. Riagganciare il microtelefono.

Per interrogare il servizio da un qualsiasi interno occorre:

1. Sollevare il microtelefono e attendere il tono di invito a selezionare.
2. Digitare **#622** e attendere il messaggio sullo stato del servizio.
3. Riagganciare il microtelefono.

Il servizio è attivabile anche da remoto digitando:

*** password principale * #** codice

Se si tenta di attivare la prestazione su una linea non privata o senza aver programmato il numero su cui deviare la chiamata, si sente il messaggio "Comando Errato".

SERVIZIO DOSA

Il servizio consente ad un utente esterno di utilizzare un'altra linea telefonica per effettuare una chiamata.

Il centralino connette le due linee telefoniche tra loro per una durata di 60 secondi prolungabile premendo un qualsiasi tasto DTMF negli ultimi 5 secondi segnalati da un tono.

Per terminare la conversazione premere ***.

Per attivare il servizio occorre:

1. Chiamare il centralino ed attendere il messaggio DISA.
2. Digitare *** password principale * # L N** dove:
L = **0** per qualsiasi linea disponibile
80 per qualsiasi linea privata disponibile
81 ÷ 86 per linea 1 ÷ 6

87 ÷ 89 per accesso base 1÷3

74 per accesso base 4

N = numero di telefono da chiamare

3. Il centralino connette la fonia delle due linee urbane tra di loro.

Se il numero N che si vuole comporre è nella rubrica del centralino lo si può richiamare con il codice **39 xxx** dove xxx è la posizione del numero in rubrica.

SERVIZIO RICHIAMATA (CALL BACK)

È possibile mettere in comunicazione il chiamante su una linea privata con un altro numero telefonico su un'altra linea privata per un tempo massimo di 60 minuti.

Il primo numero viene chiamato e viene messo in conversazione con l'altro numero telefonico per il tempo impostato.

Per terminare la conversazione premere ***.

Per attivare il servizio da linea esterna occorre:

1. Chiamare il centralino ed attendere il messaggio DISA.
2. Digitare *** password principale * # # 792 Numero1 * Numero2 * Durata #**

Per attivare il servizio da interno occorre:

1. Impegnare l'interno e digitare **# 792 Numero1 * Numero2 * Durata #** dove:
Numero1 = numero selezionato sulla prima linea privata
Numero2 = numero selezionato sulla seconda linea privata
Durata = durata della conversazione in minuti (1÷99)

Il chiamante sente il messaggio "Servizio attivo, riagganciare".

ORARIO

La funzione consente di conoscere l'ora corrente.

Per effettuare la lettura dell'ora:

1. Sollevare il microtelefono e attendere il tono di invito a selezionare.
2. Digitare **# 650** e attendere il messaggio orario.
3. Riagganciare il microtelefono.

SVEGLIA

La funzione consente di impostare la sveglia.

Per attivare la sveglia su un interno:

1. Sollevare il microtelefono e attendere il tono di invito a selezionare.
2. Digitare **324 HH MM** e attendere il messaggio di conferma, dove:
HH = ora (00 ÷ 23)
MM = minuti (00 ÷ 59)
3. Riagganciare il microtelefono.

Per disattivare la sveglia su un interno:

1. Sollevare il microtelefono e attendere il tono di invito a selezionare.
2. Digitare **324 99** e attendere il messaggio di conferma.
3. Riagganciare il microtelefono.

Per interrogare la sveglia su un interno:

1. Sollevare il microtelefono e attendere il tono di invito a selezionare.
2. Digitare **324 40** e attendere il messaggio di conferma.
3. Riagganciare il microtelefono.

All'ora di attivazione il telefono ringa per 20 secondi e poi fa una pausa di 40 secondi, il tutto 5 volte, al termine dei quali la sveglia viene disattivata.

Se l'interno risponde mentre sta squillando il telefono sente il messaggio "Servizio sveglia ore...".

SERVIZI TELEFONICI SUPPLEMENTARI DI TELECOM ITALIA

Accesso in selezione MF.

Accesso in selezione decadica.

Per emettere un impulso di flash sulla linea urbana è necessario:

1. Mettere la linea esterna in attesa premendo il tasto **R** (Flash) (selezione MF);
2. comporre poi il numero **33**.

BLOCCO DEL DERIVATO CON PASSWORD

Mediante un codice associato alla password secondaria, ogni interno può disabilitare l'utilizzo del proprio telefono, quando il servizio è attivato non si potranno effettuare chiamate uscenti (tranne le chiamate di emergenza), al Posto Esterno Citofonico e gli azionamenti di ogni tipo, mentre sarà possibile effettuare senza nessuna limitazione le chiamate verso gli altri interni e si potranno ricevere chiamate entranti in accordo con quanto è stato programmato nelle classi di abilitazione per quel derivato.

Per attivare il blocco:

1. Comporre **# # # password secondaria #**, il sistema risponde "servizio attivo".

Per disattivare il blocco:

1. Comporre ***** password secondaria #**, il sistema risponde "servizio non attivo".

Ad esempio l'interno 41 dovrà comporre **# # # 2 0 1 1 #** per attivare il servizio oppure ***** 2 0 1 1 #** per disattivarlo.

La password secondaria è differente per ogni interno e può essere cambiata dall'utente.

SERVIZI TELEFONICI LEGATI AL MONTANTE CITOFONICO

Nel presente capitolo sono descritti i servizi citofonici possibili sia da un qualsiasi telefono a tastiera, da un citotelefono Urmet Domus, da un telefono Director.

L'utilizzo di tali servizi viene semplificato se si usa un citotelefono Urmet Domus che prevede dei tasti dedicati per le seguenti funzioni citofoniche: apertura porta esterna (35), connessione al posto esterno (34), azionamento relè attuatori 3 e 4 (36-37).

CONNESSIONE AL POSTO ESTERNO CITOFONICO

Per collegarsi con il posto esterno citofonico:

- da Telefono: Sollevare il microtelefono e digitare 34
- da Citotelefono: Digitare il tasto dedicato
- da Director: Digitare il tasto dedicato

RISPOSTA A CHIAMATA CITOFONICA

La chiamata citofonica viene segnalata, sui telefoni abilitati, dalla suoneria con una propria cadenza. Il primo utente che risponde viene messo in comunicazione con la postazione citofonica, mentre tutti gli altri derivati smettono di suonare.

Per rispondere ad una chiamata dal citofono da un telefono abilitato:

1. Sollevare il microtelefono.

Per rispondere ad una chiamata dal citofono da un telefono non abilitato alla soneria ma abilitato alla fonia.

1. Sollevare il microtelefono e attendere il tono di invito a selezionare.
2. Digitare 34 o 38.

RISPOSTA CITOFONICA DURANTE CONVERSAZIONE

Se durante una conversazione in corso arriva una chiamata citofonica, segnalata dal tono di avviso citofonico, si può mettere in attesa la prima chiamata e rispondere alla seconda. È possibile inoltre passare da una comunicazione all'altra, ovvero sono presenti due comunicazioni contemporanee di cui una attiva e l'altra in attesa.

Per mettere in attesa una conversazione interna e rispondere ad una seconda chiamata citofonica in arrivo:

1. Digitare **R** oppure **1** (selezione MF o DC) e attendere il tono di invito a selezionare. L'utente interno messo in attesa riceve il tono di attesa interno.
2. Digitare, per rispondere al citofono,
 - da Telefono con selezione MF: **34**
 - da Telefono con selezione decadica: **34**
 - da Citotelefono: **Tasto dedicato**
 - da Director: **Tasto dedicato**

Per scollegarsi dal posto citofonico esterno e riprendere la comunicazione in attesa, digitare:

- da Telefono con selezione MF: **RR**
- da Telefono con selezione decadica: **11**
- da Citotelefono: **RR**
- da Director: **RR**

Riagganciando il microtelefono durante la comunicazione citofonica si ha una chiamata di ritorno sulla linea in attesa.

TRASFERTA CON OFFERTA DI UNA CONVERSAZIONE CITOFONICA

La trasferta con offerta consente di inoltrare una conversazione citofonica da un apparecchio ad un altro, con richiesta di accettazione al destinatario.

Per trasferire una chiamata citofonica con offerta:

1. Digitare il tasto **R** oppure **1** (selezione MF o DC), e attendere il tono di invito a selezionare.
2. Comporre il numero dell'interno al quale si vuole trasferire la chiamata.
3. Attendere la risposta ed agire come segue a seconda della risposta ottenuta
 - 4a. Se l'interno risponde alla chiamata e accetta la trasferta, riagganciare per metterlo immediatamente in conversazione con il citofono.
 - 4b. Se l'interno risponde alla chiamata, non accetta la trasferta e riaggancia, il chiamante digitando **R** può riprendere la conversazione con il citofono.
 - 4c. Se l'interno è libero ma non risponde oppure è occupato digitare **RR** oppure **11** (selezione MF o DC) per riprendere la conversazione con il citofono.

TRASFERTA SENZA OFFERTA DI UNA CONVERSAZIONE CITOFONICA

La trasferta senza offerta consente di inoltrare una conversazione da un apparecchio ad un altro, senza richiesta di accettazione al destinatario.

Per trasferire una chiamata senza offerta:

1. Digitare **R** oppure **1** (selezione MF o DC) e attendere il tono di invito a selezionare.
2. Comporre il numero dell'interno al quale si vuole trasferire la chiamata.
3. Riagganciare.

Si può verificare uno dei seguenti casi:

- L'interno è libero, riceve il segnale di chiamata e risponde. Si collega quindi al citofono.
- L'interno è libero, riceve il segnale di chiamata e non risponde. Dopo 50 secondi si ha una chiamata di ritorno all'interno che aveva effettuato la trasferta.
- L'interno è occupato, riceve il tono di avviso e riaggancia. Riceve quindi il segnale di chiamata citofonica e risponde. Si collega quindi al citofono.
- L'interno è occupato, riceve il tono di avviso e riaggancia. Riceve quindi il segnale di chiamata citofonica e non risponde. Dopo 50 secondi si ha una chiamata di ritorno all'interno che aveva effettuato la trasferta.
- L'interno è occupato, riceve il tono di avviso e non riaggancia. Dopo 50 secondi si ha una chiamata di ritorno all'interno che aveva effettuato la trasferta.

In definitiva, se la trasferta non va a buon fine si ha una chiamata di ritorno, che dura 25 secondi, all'interno che aveva effettuato la trasferta stessa.

SEGUIMI CITOFOFONICO

Questa funzione permette di ricevere le chiamate citofoniche ad un numero telefonico programmato in precedenza.

Questa connessione ha una durata di 60 secondi ed è prolungabile mediante la digitazione di un qualsiasi tasto DTMF negli ultimi 5 secondi di connessione, segnalati da un tono. Il servizio attivo viene segnalato da un tono di "deviazione" che si sente quando si solleva il microtelefono. È comunque possibile utilizzare il telefono per effettuare chiamate.

Per terminare la conversazione premere ***.

Per attivare il servizio da un qualsiasi interno occorre:

1. Sollevare il microtelefono e attendere il tono di invito a selezionare.
2. Digitare **#631 L** e attendere il messaggio "servizio attivo" dove:
L = 0 per qualsiasi linea disponibile
81 ÷ 86 per linea 1 ÷ 6
87 ÷ 89 per accesso base 1 ÷ 3
74 per accesso base 4
3. Riagganciare il microtelefono.

Per disattivare il servizio da un qualsiasi interno occorre:

1. Sollevare il microtelefono e attendere il tono di invito a selezionare.
2. Digitare **#630** e attendere il messaggio "servizio non attivo".
3. Riagganciare il microtelefono.

Per interrogare il servizio da un qualsiasi interno occorre:

1. Sollevare il microtelefono e attendere il tono di invito a selezionare.
2. Digitare **#632** e attendere il messaggio sullo stato del servizio.
3. Riagganciare il microtelefono.

Il servizio è attivabile anche da remoto digitando:

*** password principale * #** codice

Se si tenta di attivare la prestazione senza aver programmato il numero su cui deviare la chiamata, si sente il messaggio "Comando Errato".

SEGRETERIA SU CHIAMATA CITOFOFONICA

Il servizio consente di registrare in segreteria chiamate citofoniche, nel caso in cui una chiamata citofonica non riceve risposta entro un tempo massimo prestabilito. La segreteria invia il messaggio di registrazione al citofono e registra il messaggio per un tempo massimo predefinito, oltre il quale abbatte la comunicazione.

SERVIZI CITOFOFONICI

APERTURA DI UNA PORTA ESTERNA

Per attivare il comando di apertura porta

- da Telefono con selezione MF:
 1. Sollevare il microtelefono e attendere il tono di invito a selezionare.
 2. Digitare **35 porta**, dove porta = 1/2/3.
 3. Riagganciare il microtelefono.
- da Telefono con selezione decadica:
 1. Sollevare il microtelefono e attendere il tono di invito a selezionare.
 2. Digitare **35 porta**, dove porta = 1/2/3.
 3. Riagganciare il microtelefono.
- da Citotelefono:
 1. Premere il tasto dedicato e digitare **porta**, dove porta = 1/2/3.
- da Director:
 1. Premere il tasto dedicato e digitare **porta**, dove porta = 1/2/3.

APERTURA DI UNA PORTA ESTERNA DURANTE UNA CONVERSAZIONE

Per aprire la porta esterna mentre si è impegnati in una conversazione (interna, esterna o citofonica):

- da Telefono con selezione decadica: Digitare 135

- da Telefono con selezione MF: Digitare R35
- da Citotelefono: Digitare il tasto dedicato
- da Director: Digitare il tasto dedicato

Se l'apertura porta viene richiesta a seguito di una chiamata da citofono, non è necessario digitare il numero della porta, il sistema apre la porta da cui è arrivata la chiamata. Automaticamente dopo il tono di conferma si riprende la comunicazione interrotta.

RELÈ ATTUATORI

La funzione consente di azionare un attuatore tramite telefono interno o esterno. Nel centralino sono presenti 4 relè che possono essere teleazionati, in questo modo è possibile attivare dei comandi tipo: accensione luci, accensione caldaia etc.

Per effettuare un teleazionamento su un attuatore da telefono interno:

1. Sollevare il microtelefono e attendere il tono di invito a selezionare.
2. Digitare attuatore modo e attendere il messaggio di conferma, dove:

attuatore = # 20	per l'attuatore 1
# 21	per l'attuatore 2
36	per l'attuatore 3
37	per l'attuatore 4

- | | |
|-----------------|---|
| modo = 0 | per disattivare il comando |
| 1 | per attivare il comando in modo stabile |
| 2 | per attivare il comando temporaneamente per 800 ms |
| 3 | per attivare il comando temporaneamente per 1600 ms |

3. Riagganciare il microtelefono.

Per effettuare un teleazionamento su un attuatore da telefono esterno:

1. Chiamare il centralino e attendere il messaggio DISA.
2. Digitare *** password principale * #** attuatore modo **#** e attendere la conferma, dove:

attuatore = # 20	per l'attuatore 1
# 21	per l'attuatore 2
36	per l'attuatore 3
37	per l'attuatore 4

- | | |
|-----------------|---|
| modo = 0 | per disattivare il comando |
| 1 | per attivare il comando in modo stabile |
| 2 | per attivare il comando temporaneamente per 800 ms |
| 3 | per attivare il comando temporaneamente per 1600 ms |

3. Riagganciare il microtelefono.

SECONDA CHIAMATA CITOFOFONICA

Collegando un secondo circuito di chiamata citofonica ai morsetti CA2/6 si potrà avere la seconda chiamata.

TERZA CHIAMATA CITOFOFONICA

Collegando un terzo circuito di chiamata citofonica ai morsetti CA3/6 si potrà avere la seconda chiamata.

SEGRETERIA SUL CITOFOFONO

Collegare la segreteria su un interno abilitato allo squillo da chiamata citofono; impostare l'intervento della stessa ad un massimo di 15 secondi; in questo modo se non avviene una risposta da parte di un interno, questa entrerà in azione inviando il messaggio al posto esterno citofonico.

La segreteria deve prevedere una durata massima del messaggio registrabile, e non attendere un eventuale tono di dissuasione o silenzio per liberare la linea citofonica.